

SAMSUNG

BARRE DE SON

HW-Q950A

SAMSUNG

FULL MANUAL

HW-Q900A

HW-Q910A

Imagine the possibilities

Thank you for purchasing this Samsung product.

To receive more complete service, please register your product at
www.samsung.com/register









INFORMATIONS DE SÉCURITÉ

AVERTISSEMENTS DE SÉCURITÉ

POUR LIMITER LE RISQUE DE CHOC ÉLECTRIQUE, NE RETIREZ PAS LE CACHE (OU LE DOS).

L'INTÉRIEUR NE CONTIENT AUCUNE PIÈCE RÉPARABLE PAR L'UTILISATEUR. CONFIEZ TOUTE RÉPARATION AU PERSONNEL D'ENTRETIEN QUALIFIÉ.

Reportez-vous au tableau ci-dessous pour une explication des symboles pouvant figurer sur votre produit Samsung.

	ATTENTION RISQUE DE CHOC ÉLECTRIQUE. NE PAS OUVRIR.	
	Ce symbole indique que ce produit est alimenté par haute tension. Il est dangereux de toucher la moindre pièce située à l'intérieur de ce produit.	
	Ce symbole indique qu'une documentation importante relative au fonctionnement et à l'entretien est fournie avec le produit.	
	Produit de classe II : Ce symbole indique qu'aucun raccordement de sécurité à la terre (prise de terre) n'est requis. Si ce symbole n'est pas présent sur un produit avec un cordon d'alimentation, le produit DOIT avoir une connexion de protection fiable à la terre.	
	Tension CA : La tension nominale indiquée par ce symbole est une tension CA.	
	Tension CC : La tension nominale indiquée par ce symbole est une tension CC.	
	Attention. Consulter le mode d'emploi : ce symbole avertit l'utilisateur qu'il doit consulter le manuel utilisateur pour plus d'informations relatives à la sécurité.	

AVERTISSEMENT

- Pour réduire le risque d'incendie ou de choc électrique, n'exposez pas cet appareil à la pluie ou à l'humidité.

ATTENTION

- AFIN DE PRÉVENIR TOUT RISQUE D'ÉLECTROCUTION, INSÉRER COMPLÈTEMENT LA FICHE LARGE DE LA PRISE DANS LA FENTE CORRESPONDANTE.
- Cet appareil doit toujours être branché sur une prise CA disposant d'une mise à la terre de protection.
- Pour débrancher l'appareil du secteur, la fiche doit être retirée de la prise secteur, c'est pourquoi celle-ci doit être facilement accessible.
- N'exposez pas l'appareil aux égouttements ou aux éclaboussures. Ne posez pas sur l'appareil des objets contenant des liquides, tels que des vases.
- Pour mettre l'appareil complètement hors tension, vous devez le débrancher de la prise murale. En conséquence, la prise murale doit être facilement accessible en permanence.

PRÉCAUTIONS

1. Vérifiez que l'alimentation électrique CA de votre logement respecte les conditions en matière d'alimentation répertoriées sur l'étiquette d'identification située sur la partie inférieure de votre produit. Installez le produit horizontalement, sur un support adéquat (meuble), en laissant suffisamment d'espace autour pour garantir une bonne ventilation (7 à 10 cm). Vérifiez que les fentes de ventilation ne sont pas couvertes. Ne placez pas l'unité sur des haut-parleurs ou sur tout autre équipement susceptible de devenir chaud. Cette unité a été conçue pour une utilisation continue.
Pour l'éteindre complètement, débranchez la prise CA de la prise murale. Débranchez l'appareil si vous envisagez de ne pas l'utiliser durant une longue période.
2. En cas d'orage, débranchez la prise CA de la prise murale. Les pointes de tension occasionnées par les éclairs risquent d'endommager l'appareil.
3. N'exposez pas l'unité à la lumière directe du soleil ou à d'autres sources de chaleur. Cela pourrait entraîner une surchauffe et des dysfonctionnements.
4. Protégez le produit de l'humidité et de la chaleur excessive (comme une cheminée) ou de tout équipement capable de créer des champs magnétiques ou électriques. Débranchez le câble d'alimentation de la prise murale CA si l'unité présente un dysfonctionnement. Le produit n'a pas été conçu pour une utilisation industrielle, mais pour une utilisation personnelle uniquement. De la condensation peut se former si le produit a été stocké à basse température. Si vous transportez l'unité en hiver, attendez environ 2 heures, le temps qu'elle atteigne la température ambiante, avant de l'utiliser.
5. La pile utilisée dans cet appareil contient des produits chimiques néfastes pour l'environnement. Ne jetez pas la pile avec vos déchets ménagers. N'exposez pas la pile à une source de chaleur excessive, à la lumière directe du soleil ou à des flammes. Vous ne devez pas court-circuiter, démonter ou surchauffer la pile.
ATTENTION : Le remplacement inadéquat de la pile risque d'entraîner une explosion. Remplacez-les exclusivement par des piles du même type.

Nettoyage de la structure

Enlevez immédiatement toute saleté ou tache à la surface du produit.

L'élimination et le nettoyage peuvent être moins efficaces pour certaines substances ou si elles sont laissées pendant une longue période.

ATTENTION

- Utilisez un aspirateur ou un rouleau à peluches adhésif pour enlever la poussière, les empreintes de mains, etc.
 - Certaines brosses de nettoyage peuvent endommager le produit, en fonction des matériaux qu'elles contiennent.
 - Les serviettes et les tissus de nettoyage peuvent laisser des peluches ou des saletés sur le produit.
- N'utilisez pas de clous ou d'autres outils pour gratter la saleté. Cela peut endommager le tissu.
- Pour éliminer les taches d'huile ou de liquide, utilisez un chiffon blanc propre et humide. Si la tache persiste, essuyez-la avec un mélange d'eau et de détergent neutre (comme du liquide vaisselle) et un chiffon.
 - Un détergent ou un nettoyant non neutre peut provoquer une décoloration ou des dommages à la structure.
 - Après le nettoyage, utilisez un chiffon sec ou un sèche-cheveux pour sécher la zone.
 - N'utilisez pas de force excessive pour éviter la décoloration ou les dommages à la structure.

CONTENU

01	Vérification des composants	6
02	Vue d'ensemble du produit	7
	Panneau supérieur de la Soundbar	7
	Panneau inférieur de la Soundbar	7
03	Utilisation de la télécommande de la Soundbar	9
	Insertion des piles avant l'utilisation de la télécommande (2 piles AA)	9
	Comment utiliser la télécommande	9
	Amplificateur Vocal Actif (AVA)	10
	Utilisation des touches dissimulées (Touches avec plus d'une fonction)	11
	Spécifications de sortie pour les différents modes d'effets sonore	11
	Réglage du volume de la Soundbar avec une télécommande de téléviseur	12
04	Connexion de la Soundbar	13
	Connexion de l'alimentation et des unités	13
	– Connexion manuelle du subwoofer	14
	– Voyants LED situés à l'arrière du subwoofer	14
	– Auto EQ	15
	Branchement d'un kit SWA-9500S (vendu séparément) à votre Soundbar	15
05	Connexion filaire avec le téléviseur	16
	Méthode 1. Connexion par HDMI	16
	– Connexion à un téléviseur qui prend en charge HDMI ARC (canal de retour audio)	16
	Méthode 2. Connexion à l'aide d'un câble optique	17
06	Connexion sans fil avec le téléviseur	18
	Méthode 1. Connexion via Bluetooth	18
	Méthode 2. Connexion via Wi-Fi	19
07	Connexion d'un appareil externe	20
	Méthode 1. Connexion à l'aide d'un câble HDMI (prise en charge du décodage et de la lecture Dolby Atmos)	20
	Méthode 2. Connexion à l'aide d'un câble optique	21
08	Connexion d'un appareil mobile	22
	Méthode 1. Connexion via Bluetooth	22
	Méthode 2. Connexion via Wi-Fi (Réseau sans fil)	23
	Premiers pas avec Amazon Alexa (service Alexa intégré)	24
	Premiers pas avec Alexa sur un produit Amazon (compatible avec Alexa)	25
	Utilisation de la fonction Tap Sound	26
09	Connexion à Apple AirPlay 2	27
	Connexion et utilisation avec un produit Apple	27

10	Installation de la fixation murale	28
	Précautions d'installation.....	28
	Composants de fixation murale.....	28
11	Installation de la Soundbar au-dessus d'un socle de téléviseur	29
	Composant.....	29
12	Mise à jour du logiciel	30
	Mise à jour automatique.....	30
	Mise à jour par USB.....	30
	Initialisation.....	31
13	Dépannage	31
14	Licence	33
15	Avis concernant les licences libres	33
16	Remarques importantes relatives au service	33
17	Spécifications et guide	34
	Caractéristiques techniques.....	34

01 VÉRIFICATION DES COMPOSANTS



Unité principale Soundbar



Télécommande/Piles de la Soundbar



Subwoofer



Cordon d'alimentation (caisson de basse, Soundbar)



Câble HDMI



Guide de fixation murale



Vis de fixation



Vis



Support de fixation murale







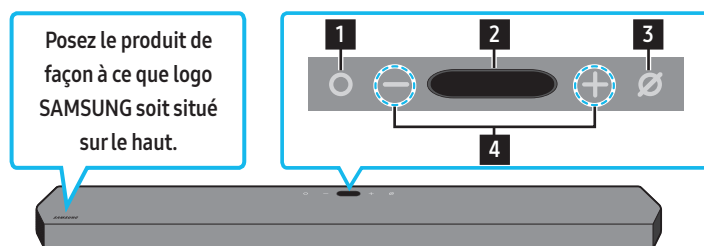

Pied en caoutchouc

- Pour plus d'informations sur l'alimentation et la consommation électriques, reportez-vous à l'étiquette collée sur le produit. (Étiquette : Arrière de l'unité principale de la Soundbar)
- Pour acheter des câbles en option ou des composants supplémentaires, contactez un Centre de service Samsung ou le Service client de Samsung.
- Pour plus d'informations au sujet de la fixation murale ou du pied en caoutchouc, consultez les pages 28 à 30.
- La conception, les spécifications et l'écran de l'application sont sujets à changement sans préavis.
- L'apparence des accessoires peut légèrement différer des illustrations ci-dessus.

02 VUE D'ENSEMBLE DU PRODUIT

Panneau supérieur de la Soundbar



1	Touche  (Multi-fonction) <ul style="list-style-type: none"> En mode veille, appuyez sur la touche  (Multi-fonction) pour allumer la Soundbar. Appuyez sur la touche  (Multi-fonction) pour changer la source d'entrée.
2	Écran Affiche l'état du produit et le mode actuel. D.IN → HDMI 1 → HDMI 2 → Wi-Fi → BT
3	Touche  (Micro activé/désactivé) Appuyez sur la touche pour allumer ou éteindre le microphone.
4	Touche  (Volume) Règle le volume.

- Lorsque vous branchez le cordon CA, le bouton d'alimentation commence à fonctionner après 4 à 6 secondes.
- Lorsque vous allumez cette unité, il y a un délai de 4 à 5 secondes avant qu'elle ne produise du son.
- Si vous entendez du son provenant du téléviseur et de la Soundbar, allez dans le menu **Paramètres** pour l'audio du téléviseur et réglez l'enceinte du téléviseur sur **Enceinte externe**.

Panneau inférieur de la Soundbar

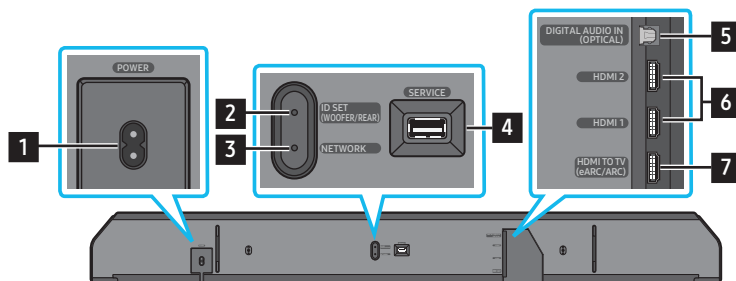

1	POWER Branchez le cordon d'alimentation de la Soundbar. (Voir page 13)
2	ID SET (WOOFER/REAR) Appuyez pour établir une connexion sans fil entre la Soundbar et des enceintes surround et un subwoofer. (Les enceintes surround sont vendues séparément.)
3	NETWORK Appuyez pour établir la connexion à un réseau sans fil (Wi-Fi) via l'application SmartThings .
4	SERVICE Connectez un appareil de stockage USB pour mettre à jour le logiciel du produit.
5	DIGITAL AUDIO IN (OPTICAL) Connectez la sortie (optique) numérique d'un appareil externe. (Voir page 21)
6	HDMI 1 / HDMI 2 Permet l'entrée simultanée de signaux audio et vidéo par l'intermédiaire d'un câble HDMI. Connectez ce port à la sortie HDMI d'un appareil externe. (Voir page 20)

- Lorsque vous débranchez le cordon d'alimentation d'une prise murale, tirez sur la fiche Ne tirez pas sur le câble.
- Ne branchez pas cette unité ou d'autres composants à une prise CA tant que toutes les connexions entre les composants n'ont pas été faites.

03 UTILISATION DE LA TÉLÉCOMMANDE DE LA SOUNDBAR





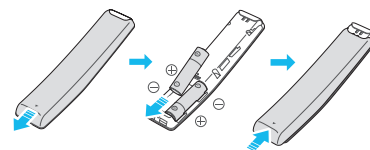

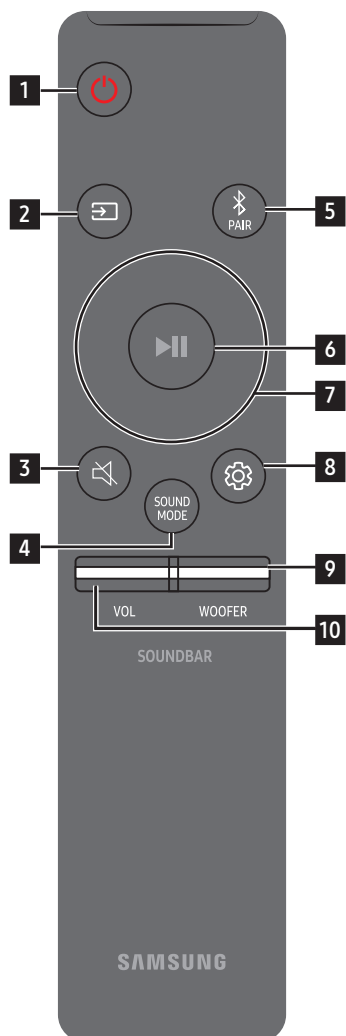

Insertion des piles avant l'utilisation de la télécommande (2 piles AA)







Faites glisser le capot arrière dans le sens de la flèche jusqu'à ce qu'il soit complètement retiré. Insérez 2 piles AA (1,5 V) en respectant l'orientation de leur polarité. Remettez le couvercle en position en le faisant glisser.

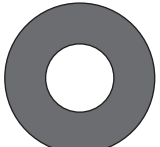

Comment utiliser la télécommande

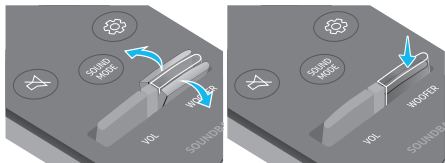

1	 Marche/Arrêt	Active ou désactive la Soundbar. <ul style="list-style-type: none">• Fonction Auto Power Down L'appareil s'éteint automatiquement dans les situations suivantes :<ul style="list-style-type: none">• En mode D.IN / HDMI 1 / HDMI 2 / Wi-Fi / BT en l'absence de signal audio pendant 18 minutes.
2	 Source	Appuyez pour sélectionner une source connectée à la Soundbar. <ul style="list-style-type: none">• Activation/Désactivation du retour vocal Vous pouvez activer ou désactiver le retour vocal. Appuyez sur la touche  (Source) de la télécommande pendant 5 secondes alors que la Soundbar est éteinte (mode veille). Chaque fois que vous modifiez le paramètre de retour vocal, l'écran OLED affiche « AUI OFF » (par défaut) ou « AUI ON ».
3	 Silence	Appuyez sur la touche  (Silence) pour couper le son. Appuyez de nouveau sur cette touche pour réactiver le son.
4	 SOUND MODE	Vous pouvez sélectionner le mode de son souhaité en choisissant STANDARD , SURROUND , GAME PRO ou ADAPTIVE SOUND . <ul style="list-style-type: none">• STANDARD Émet le son original.• SURROUND Fournit un champ sonore plus large que la norme.• GAME PRO Fournit un son stéréoscopique vous permettant une immersion dans l'action pendant le jeu.• ADAPTIVE SOUND Analyse le contenu en temps réel et fournit automatiquement le champ sonore optimal sur la base des caractéristiques du contenu.
5	 Bluetooth PAIR	Faites passer la Soundbar en mode de jumelage Bluetooth. Appuyez sur la touche et attendez que l'écran « BT PAIRING » se connecte à un nouveau dispositif Bluetooth.
6	 Lecture / Pause	Vous pouvez également lire ou mettre en pause la musique en appuyant sur cette touche.

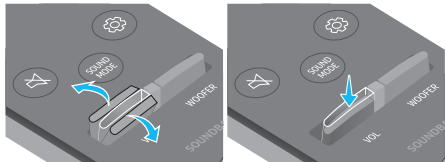
<p>7</p>	 <p>Haut/Bas/Gauche/ Droite</p>	<p> Appuyez sur les zones indiquées pour sélectionner Haut/Bas/Gauche/Droite.</p> <p>Appuyez sur Haut/Bas/Gauche/Droite sur la touche pour sélectionner ou paramétrer les fonctions.</p> <ul style="list-style-type: none"> • Changement de titre Appuyez sur la touche Droite pour sélectionner le titre suivant. Appuyez sur la touche Gauche pour sélectionner le titre précédent. • ID SET Utilisez cette option lorsque le subwoofer et les enceintes surround ne sont pas connectés ou nécessitent d'être connectés à nouveau. Pendant que l'appareil est éteint, appuyez sur la touche Haut pendant 5 secondes pour exécuter l'opération ID SET. (Voir page 14.)
<p>8</p>	 <p>Réglages audio</p>	<p>Lorsque vous appuyez sur cette touche, les éléments de réglage comme AUTO EQ, AVA, TREBLE, BASS, SYNC, CENTER LEVEL, SIDE LEVEL, FRONT TOP LEVEL et VIRTUAL ON/OFF s'affichent successivement. Il est possible de régler l'élément souhaité à l'aide des touches Haut/Bas.</p> <ul style="list-style-type: none"> • Pour régler le volume des aigus et des graves, sélectionnez TREBLE ou BASS dans les paramètres audio, puis réglez le volume, de -6 à +6, à l'aide des touches Haut/Bas. • Appuyez sur la touche  (Réglages audio) pendant environ 5 secondes afin de régler le son pour chaque bande de fréquences. Les fréquences 150 Hz, 300 Hz, 600 Hz, 1,2 kHz, 2,5 kHz, 5 kHz et 10 kHz peuvent être sélectionnées à l'aide des touches Gauche/Droite et chacune peut être réglée entre -6 et +6 à l'aide des touches Haut/Bas. (Assurez-vous que le mode son est réglé sur « STANDARD ».) • Pour régler le volume de chaque enceinte, sélectionnez CENTER LEVEL, SIDE LEVEL ou FRONT TOP LEVEL dans les paramètres audio, puis réglez le volume de -6 à +6 à l'aide des touches Haut/Bas. • Si l'image du téléviseur et le son de la Soundbar ne sont pas synchronisés, sélectionnez SYNC dans les paramètres audio, puis réglez le décalage audio de 0 à 300 millisecondes à l'aide des touches Haut/Bas. • SYNC n'est prise en charge que par certaines fonctions. • Si les enceintes Surround sont connectées, sélectionnez REAR LEVEL ou REAR TOP LEVEL, puis utilisez les touches Haut/Bas pour régler le volume de -6 à +6. • La fonction VIRTUAL peut être ON/OFF à l'aide des touches Haut/Bas. • Si un caisson de basse est connecté, vous pouvez utiliser la fonction AUTO EQ.
<p>9</p>	 <p>NIVEAU WOOFER</p>	 <p>Appuyez sur la touche vers le haut ou le bas pour régler le niveau du caisson de basse sur -12 ou de -6 à +6. Pour régler le volume du caisson de basse sur 0 (valeur par défaut), appuyez sur la touche.</p>
<p>10</p>	 <p>VOLUME</p>	 <p>Appuyez sur les touches haut ou bas pour régler le volume.</p> <ul style="list-style-type: none"> • Silence Appuyez sur la touche VOL pour couper le son. Appuyez de nouveau sur cette touche pour réactiver le son.

Amplificateur Vocal Actif (AVA)

- Analyse le bruit externe en temps réel lorsque la Soundbar émet du son afin que les voix soient toujours clairement audibles.
- L'analyse n'enregistre pas de données.

Utilisation des touches dissimulées (Touches avec plus d'une fonction)

Touche dissimulée		Page de référence
Touche de télécommande	Fonction	
WOOFER (Haut)	Télécommande du téléviseur activée/désactivée (Veille)	page 12
Haut	ID SET	page 14
 (Réglages audio)	Égaliseur 7 bandes	page 10

Spécifications de sortie pour les différents modes d'effets sonore

Effet	Entrée	Sortie	
		Avec le caisson de basse uniquement	Avec le kit d'enceintes arrière sans fil et le subwoofer uniquement
STANDARD	2.0 canaux	2.1 canaux	2.1 canaux
	5.1 canaux	5.1 / 7.1 canaux (DTS)	5.1 / 7.1 canaux (DTS)
	7.1 canaux	7.1 canaux	7.1 canaux
	Dolby Atmos®, DTS:X	7.1.2 canaux	7.1.4 canaux
SURROUND	2.0 canaux	7.1.2 canaux	9.1.4 canaux
	5.1 canaux	7.1.2 canaux	9.1.4 canaux
	7.1 canaux	7.1.2 canaux	9.1.4 canaux
	Dolby Atmos®, DTS:X	7.1.2 canaux	9.1.4 canaux
GAME PRO	2.0 canaux	7.1.2 canaux	9.1.4 canaux
	5.1 canaux	7.1.2 canaux	9.1.4 canaux
	7.1 canaux	7.1.2 canaux	9.1.4 canaux
	Dolby Atmos®, DTS:X	7.1.2 canaux	9.1.4 canaux
ADAPTIVE SOUND	2.0 canaux	7.1.2 canaux	9.1.4 canaux
	5.1 canaux	7.1.2 canaux	9.1.4 canaux
	7.1 canaux	7.1.2 canaux	9.1.4 canaux
	Dolby Atmos®, DTS:X	7.1.2 canaux	9.1.4 canaux

- Le kit d'enceinte arrière sans fil de Samsung peut être acheté séparément. Pour acheter un kit ou le subwoofer, contactez le vendeur chez qui vous avez acheté la Soundbar.
- Les enceintes Surround ne produisent pas de son pour 2 canaux de sortie si le mode **STANDARD** est utilisé. Pour activer le son pour les enceintes Surround, passez en mode d'effet **SURROUND**.

Réglage du volume de la Soundbar avec une télécommande de téléviseur







Réglez le volume de la Soundbar en utilisant la télécommande du téléviseur.

- Cette fonction ne peut être utilisée qu'avec une télécommande à infrarouge. Les télécommandes Bluetooth (qui nécessitent un jumelage) ne sont pas prises en charge.
- Réglez les enceintes du téléviseur sur **Enceinte externe** pour utiliser cette fonction.
- Fabricants prenant en charge cette fonction :
VIZIO, LG, Sony, Sharp, PHILIPS, PANASONIC, TOSHIBA, Hisense, RCA

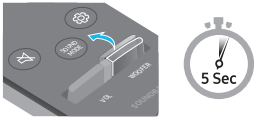
1. Éteignez la Soundbar.

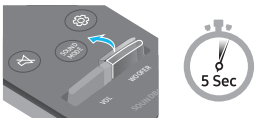
2. Poussez vers le haut la touche **WOOFER** pendant 5 secondes.

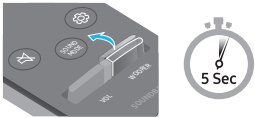
Chaque fois que vous poussez la touche **WOOFER** pendant 5 secondes, le mode change dans l'ordre suivant : « **OFF-TV REMOTE** » (mode par défaut), « **SAMSUNG-TV REMOTE** », « **ALL-TV REMOTE** ».

Touche de télécommande	Écran	État
	(Mode par défaut) OFF-TV REMOTE 	Désactive la télécommande de téléviseur.
	SAMSUNG-TV REMOTE 	Active la télécommande à infrarouge d'une TV Samsung.
	ALL-TV REMOTE 	Active toute autre télécommande de téléviseur à infrarouge.

04 CONNEXION DE LA SOUNDBAR

Connexion de l'alimentation et des unités

Utilisez le cordon d'alimentation pour brancher le caisson de basse et la Soundbar à une prise électrique, dans l'ordre suivant :

- Pour plus d'informations sur l'alimentation électrique requise et la consommation d'énergie, reportez-vous à l'étiquette collée sur le produit. (Étiquette : Arrière de l'unité principale de la Soundbar)
1. Connectez un cordon d'alimentation au subwoofer.

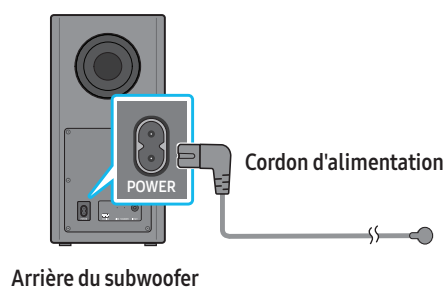

2. Branchez le cordon d'alimentation à la Soundbar.

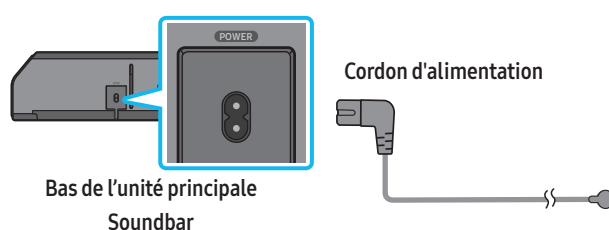

3. Connectez l'alimentation à la Soundbar et au subwoofer. Le subwoofer est automatiquement connecté lorsque la Soundbar est allumée.

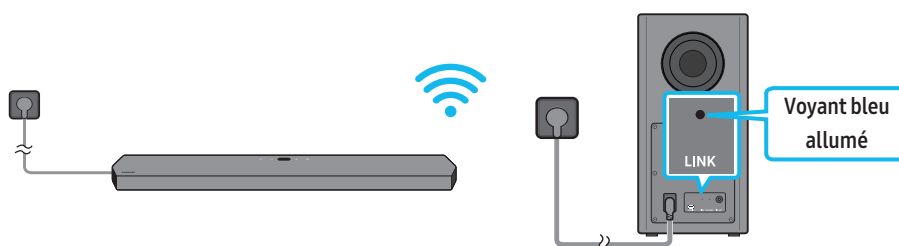

REMARQUE

- Connectez l'alimentation du subwoofer avant d'établir la connexion avec la Soundbar. Le subwoofer est connecté automatiquement à la Soundbar au moment où celle-ci est allumée.
- Si vous débranchez, puis rebranchez le cordon d'alimentation alors que le produit est allumé, la Soundbar s'allume automatiquement.

Connexion manuelle du subwoofer

Avant de réaliser la procédure de connexion manuelle du subwoofer décrite ci-dessous :

- Vérifiez que les câbles d'alimentation de la Soundbar et du subwoofer sont correctement connectés.
- Vérifiez que la Soundbar est éteinte.

1. Éteignez l'unité principale de la Soundbar.
2. Maintenez la touche **ID SET** située à l'arrière du subwoofer enfoncée pendant au moins 5 secondes.
 - L'indicateur rouge à l'arrière du subwoofer s'éteint et l'indicateur bleu clignote.

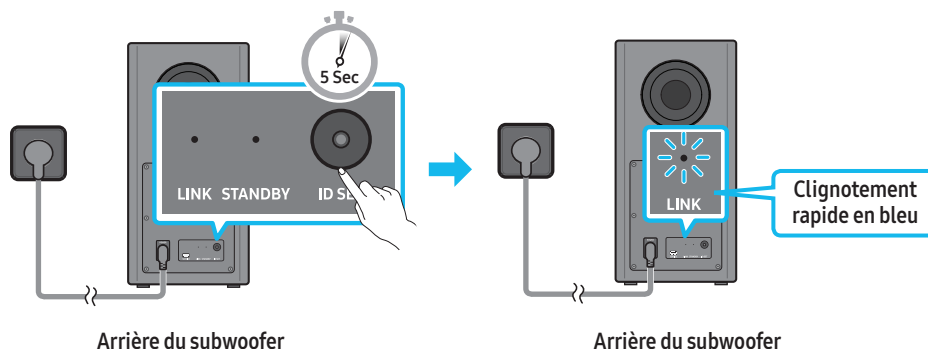

3. Appuyez sur la touche **Haut** de la télécommande pendant 5 secondes.
 - Le message **ID SET** apparaît sur l'écran de la Soundbar pendant quelques instants, puis disparaît.
 - La Soundbar s'allume automatiquement lorsque l'opération **ID SET** est terminée.

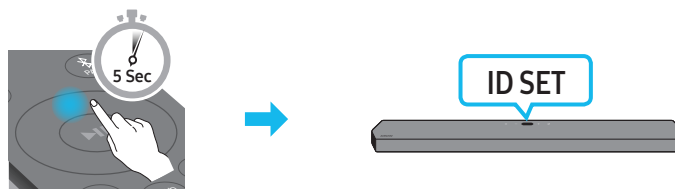

4. Vérifiez que le voyant LED LINK brille en bleu de manière stable (connexion terminée).

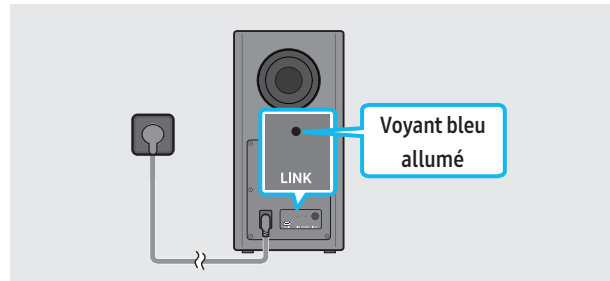

Le voyant LED LINK arrête de clignoter et s'éclaire en bleu de manière stable lorsqu'une connexion est établie entre la Soundbar et le subwoofer sans fil.

Voyants LED situés à l'arrière du subwoofer

LED	État	Description	Résolution
	Allumée	Connexion réussie (fonctionnement à l'état normal)	-
	Clignote	Récupération de la connexion en cours	Vérifiez que le câble d'alimentation fixé à l'unité principale Soundbar est connecté correctement ou attendez environ 5 minutes. Si le clignotement persiste, essayez de connecter manuellement le subwoofer. Voir page 14.
	Allumée	Veille (lorsque l'unité principale Soundbar est éteinte)	Vérifiez que le câble d'alimentation fixé à l'unité principale Soundbar est connecté correctement.
		Échec de la connexion	Rétablissez la connexion. Consultez les instructions relatives à la connexion manuelle à la page 14.

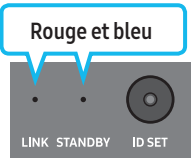
LED	État	Description	Résolution
	Clignote	Dysfonctionnement	Consultez les coordonnées du Centre de service Samsung fournies dans ce manuel.

REMARQUE

- Si l'unité principale est hors tension, le caisson de basse sans fil entre en mode veille et le voyant STANDBY à l'arrière du caisson s'allume en rouge après avoir clignoté en bleu plusieurs fois.
- Si vous utilisez un appareil qui exploite la même fréquence que la Soundbar près de celle-ci, des interférences peuvent provoquer des coupures de son.
- La distance de transmission maximale du signal sans fil de l'unité principale est d'environ 10 m, mais peut varier en fonction de votre environnement. Si un mur en béton armé ou métallique se trouve entre l'unité principale et le caisson de basse sans fil, le système risque de ne pas fonctionner du tout car le signal sans fil ne peut pas traverser le métal.

⚠ ATTENTION

- Les antennes de réception sans fil sont intégrées au subwoofer sans fil. N'exposez pas l'appareil à la pluie ni à l'humidité.
- Pour des performances d'écoute optimales, assurez-vous que la zone autour du caisson de basse sans fil et du module récepteur sans fil (vendu séparément) ne présente pas d'obstacles.

Auto EQ

La technologie **Auto EQ** de Samsung utilise un microphone monté dans le caisson de basse pour détecter et corriger les pics de réponse basse fréquence causés par les dimensions de la pièce et l'emplacement du caisson de basse. La réponse en basse fréquence en est globalement plus neutre.

- Le caisson de basse doit être placé à une distance **minimale de 8 cm** de la limite la plus proche, de chaque côté.
- La pièce doit être aussi silencieuse que possible pendant le réglage du paramètre **Auto EQ**.
- N'appuyez sur aucun bouton tant que le réglage du paramètre **Auto EQ** n'est pas terminé.
- Le réglage **Auto EQ** prend environ 2 minutes.
- Pendant le réglage du paramètre **Auto EQ**, aucun son n'est émis par les enceintes arrière et l'unité principale de la Soundbar.

Si vous utilisez cette fonction pour la première fois

1. Appuyez sur la touche  (**Réglages audio**) jusqu'à ce que **Auto EQ** soit sélectionné.
2. Appuyez sur les touches **Haut/Bas** pour sélectionner **Tuning**, puis appuyez sur la touche **▶▶**.
3. Le réglage commence et sa progression s'affiche en pourcentage.
 - Pour annuler le réglage, appuyez sur la touche **Haut, Bas, Gauche, Droite** ou **▶▶**, puis appuyez sur la touche **▶▶** pour confirmer.
 - Si le réglage a échoué, la LED clignote en rouge.
 - Si le réglage a réussi, la LED clignote en bleu.

Une fois le réglage effectué

1. Appuyez sur la touche  (**Réglages audio**) jusqu'à ce que **Auto EQ** soit sélectionné.
2. Appuyez sur les touches **Haut/Bas** pour sélectionner **Tuning**, puis appuyez sur la touche **▶▶**.
3. Appuyez sur les touches **Haut/Bas** pour sélectionner l'une des options suivantes.
 - **On** : active les réglages EQ précédemment effectués.
 - **Off** : active les réglages EQ par défaut.
 - **Tuning** : recommence le processus de réglage.

Branchement d'un kit SWA-9500S (vendu séparément) à votre Soundbar

Passez au vrai son Surround sans fil en connectant votre kit d'enceintes arrière sans fil Samsung (SWA-9500S, vendu séparément) à votre Soundbar. Pour plus d'informations concernant les connexions, veuillez consulter le manuel du Kit d'enceinte arrière sans fil Samsung.

05 CONNEXION FILAIRE AVEC LE TÉLÉVISEUR

Méthode 1. Connexion par HDMI

⚠ ATTENTION

- Lorsqu'un câble HDMI et un câble optique sont connectés simultanément, le signal HDMI est reçu en priorité.
- Pour raccorder le téléviseur et la Soundbar à l'aide du câble HDMI, veillez à utiliser les bornes marquées ARC. Dans le cas contraire, le son du téléviseur ne sera pas émis.
- Il est recommandé d'utiliser un **High Speed HDMI Cable with Ethernet**.

Connexion à un téléviseur qui prend en charge HDMI ARC (canal de retour audio)

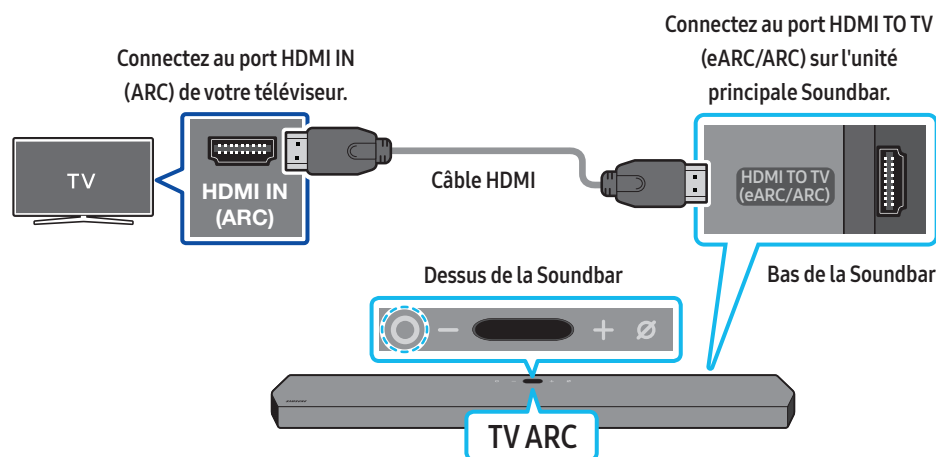

1. Vérifiez que le téléviseur et la Soundbar sont éteints, puis connectez le câble HDMI comme indiqué sur la figure.
2. Allumez la Soundbar et le téléviseur.
3. « **TV ARC** » apparaît sur la fenêtre d'affichage de l'unité principale Soundbar et le son du téléviseur est émis.
 - Si le son du téléviseur n'est pas émis, appuyez sur la touche **○ (Multi-fonction)** située sur le haut de la Soundbar ou sur la touche **☰ (Source)** de la télécommande pour sélectionner le mode « **D.IN** ». Dans la fenêtre d'affichage, « **D.IN** » et « **TV ARC** » apparaissent successivement et le son du téléviseur est émis.
 - Lors de la connexion d'un téléviseur qui prend en charge la fonction eARC, « **eARC** » s'affiche à l'écran et le son est émis.
 - Pour une connexion avec eARC, la fonction eARC doit être activée dans le menu du téléviseur. Consultez le manuel utilisateur du téléviseur pour plus de détails concernant ce réglage. (p. ex. sur une TV Samsung : Accueil (🏠) → Paramètres (⚙) → Son → Réglages expert → Mode HDMI eARC (Auto))
 - Si « **TV ARC** » n'apparaît pas dans la fenêtre d'affichage de l'unité principale Soundbar, vérifiez que le câble HDMI est connecté au bon port.
 - Utilisez les touches de volume de la télécommande du téléviseur pour changer le volume de la Soundbar.

REMARQUE

- Lorsque vous connectez le téléviseur qui prend en charge HDMI ARC (Audio Return Channel ou canal de retour audio) à la Soundbar à l'aide d'un câble HDMI, vous pouvez transmettre les données vidéo et audio numériques sans qu'il ne soit nécessaire de connecter un câble optique séparé.
- Nous recommandons l'utilisation d'un câble HDMI sans noyau, si possible. Si vous utilisez un câble avec un noyau, choisissez-en un de diamètre inférieur à 14 mm.
- Cette fonction n'est pas disponible si le câble HDMI ne prend pas en charge ARC.
- Lorsque le son d'un canal de diffusion est encodé en Dolby Digital et que le format audio de la sortie numérique (« Digital Output Audio Format ») de votre téléviseur est réglé sur PCM, nous vous recommandons d'ajuster le réglage sur Dolby Digital. Modifier ce réglage sur le téléviseur vous permettra d'obtenir un son de meilleure qualité. (Il est possible que le menu TV utilise différents mots pour Dolby Digital et PCM en fonction du fabricant du téléviseur.)

Méthode 2. Connexion à l'aide d'un câble optique

Liste de vérifications préalables à la connexion

- Lorsqu'un câble HDMI et un câble optique sont connectés simultanément, le signal HDMI est reçu en priorité.
- Lorsque vous utilisez un câble optique et que les bornes sont dotées d'un cache, veillez à retirer les caches.

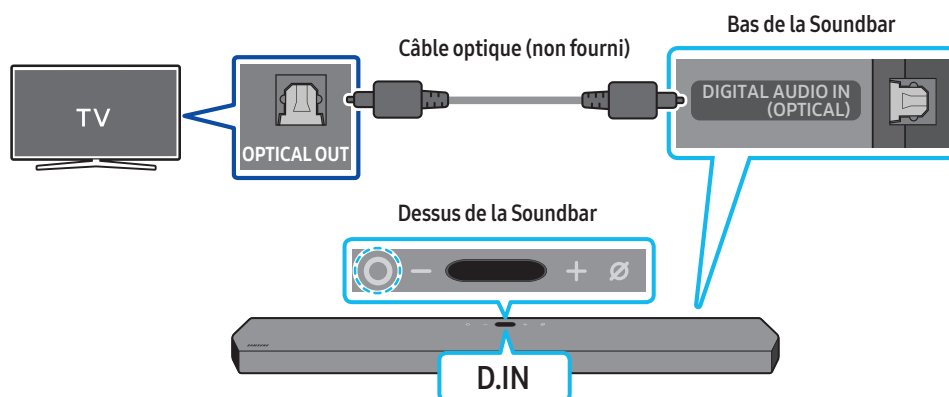

1. Vérifiez que le téléviseur et la Soundbar sont éteints, puis connectez le port **DIGITAL AUDIO IN (OPTICAL)** et le port de sortie **OPTICAL OUT** du téléviseur à l'aide du câble optique (non fourni), comme indiqué sur la figure.
2. Allumez la Soundbar et le téléviseur.
3. Appuyez sur la touche **○ (Multi-fonction)** en haut de la Soundbar ou sur la touche **☞ (Source)** de la télécommande pour sélectionner le mode « **D.IN** ».
4. Le son du téléviseur est émis par la Soundbar.

Utilisation de la fonction Q-Symphony

Avec la fonction Q-Symphony, la Soundbar se synchronise avec une TV Samsung pour diffuser le son via deux périphériques pour un effet surround optimal. Quand la Soundbar est connectée, le menu « **TV+Soundbar** » apparaît dans le menu **Sortie son** du téléviseur. Sélectionnez le menu correspondant.

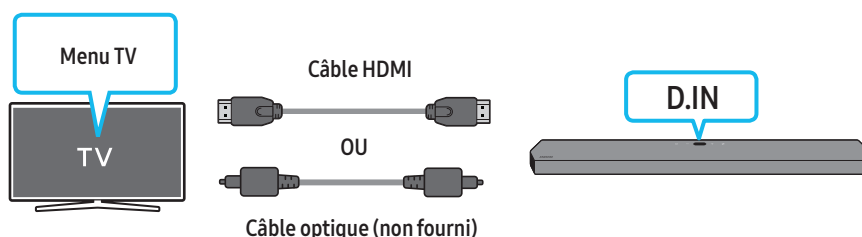

- Exemple de menu TV : **TV + [AV] Nom de série de la Soundbar (HDMI)**

REMARQUE

- Le produit peut fonctionner selon le Codec pris en charge par le téléviseur.
- Cette fonction n'est prise en charge que lorsque le câble HDMI ou le câble optique (non fourni) est connecté.
- Cette fonction est disponible sur certaines TV Samsung et certains modèles de Soundbar.
- Si vous utilisez Q-Symphony, vous ne pouvez choisir que **GAME PRO** ou **ADAPTIVE SOUND**.

Utilisation du son Spacefit

Offre une qualité sonore optimisée en analysant les espaces d'écoute.

Pour activer cette fonction, activez le mode **Adaptive Sound+** via le menu de votre TV Samsung.

(Accueil (🏠)) → Paramètres (⚙️) → Général → Paramètres de mode intelligent → Adaptive Sound+

REMARQUE

- Le mode sonore sur votre Soundbar passe automatiquement sur **Adaptive Sound+** si vous activez le mode **Adaptive Sound+** sur votre téléviseur.
- Cette fonction est active si la Soundbar se connecte à certaines TV Samsung.

06 CONNEXION SANS FIL AVEC LE TÉLÉVISEUR

Méthode 1. Connexion via Bluetooth

Lorsqu'un téléviseur Samsung TV est connecté via Bluetooth, vous pouvez profiter d'un son stéréo sans le casse-tête du câblage.

- Seul un téléviseur Samsung TV peut être connecté à la fois.
- Seul un téléviseur Samsung TV prenant en charge la fonction Bluetooth peut être connecté. Vérifiez les spécifications de votre téléviseur.

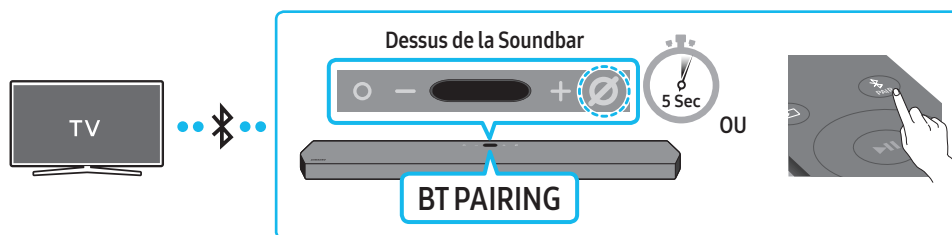

Connexion initiale

1. Appuyez sur la touche **PAIR** de la télécommande de la Soundbar pour passer en mode « **BT PAIRING** ».
(OU)
 - a. Appuyez sur la touche **Multi-fonction** située sur le panneau supérieur, puis sélectionnez « **BT** ».
« **BT** » passe automatiquement sur « **BT PAIRING** » en quelques secondes ou sur « **BT READY** » si une connexion est déjà enregistrée.
 - b. Lorsque « **BT READY** » s'affiche, maintenez enfoncée la touche **Micro activé/désactivé** sur le panneau supérieur de la Soundbar pendant plus de 5 secondes jusqu'à ce que le message « **BT PAIRING** » s'affiche.
2. Sélectionnez le mode Bluetooth sur la TV Samsung.
(p. ex. Accueil (🏠) → Paramètres (⚙️) → Son → Sortie audio → Liste des enceintes Bluetooth → [AV] Samsung Soundbar Q900A / Q910A (Bluetooth))
3. Sélectionnez « **[AV] Samsung Soundbar Q900A / Q910A** » dans la liste à l'écran du téléviseur.
Pour toute Soundbar disponible, le message « **Appariement nécessaire** » ou « **Apparié** » apparaît sur la liste des appareils Bluetooth du téléviseur. Pour connecter le téléviseur Samsung TV à la Soundbar, sélectionnez le message, puis établissez une connexion.
 - Lorsque la TV Samsung est connectée, **[Nom de la TV] → "BT"** s'affiche sur l'écran supérieur de la Soundbar.
4. Vous pouvez à présent profiter du son de la TV Samsung à partir de la Soundbar.
 - Une fois que vous avez connecté votre Soundbar à votre TV Samsung pour la première fois, utilisez le mode « **BT READY** » pour vous reconnecter.

Si la connexion avec l'appareil échoue

- S'il y a déjà une Soundbar (p. ex. **[AV] Samsung Soundbar Q900A / Q910A**) dans la liste des enceintes affichée à l'écran de la TV Samsung, supprimez-la.
- Ensuite, répétez les étapes 1 à 3.

Déconnexion de la Soundbar et du téléviseur Samsung TV

Appuyez sur la touche **Multi-fonction** en haut de la Soundbar ou sur la touche **Source** de la télécommande pour sélectionner un mode autre que « **BT** ».

- La déconnexion prend un certain temps, car la TV Samsung doit recevoir une réponse de la part de la Soundbar.
(Le temps requis peut varier selon le modèle du téléviseur Samsung TV.)

Quelle est la différence entre les modes BT READY et BT PAIRING ?

- **BT READY** : Dans ce mode, vous pouvez reconnecter n'importe quel téléviseur Samsung TV ou appareil mobile qui a déjà été connecté par le passé.
- **BT PAIRING** : Dans ce mode, vous pouvez connecter un nouvel appareil à la Soundbar.
(Appuyez sur la touche **PAIR** de la télécommande ou maintenez enfoncée la touche **Micro activé/désactivé** en haut de la Soundbar pendant plus de 5 secondes lorsque la Soundbar est en mode « **BT** ».)

Remarques concernant la connexion Bluetooth

- Placez un nouvel appareil à une distance inférieure à 1 m de la Soundbar pour établir la connexion par le biais de la communication Bluetooth.
- Si un code d'identification personnel vous est demandé lors de la connexion d'un nouvel appareil Bluetooth, saisissez <0000>.
- La Soundbar s'éteint automatiquement après 18 minutes passées en mode Prêt.
- Il est possible que la Soundbar n'effectue aucune recherche Bluetooth ou n'établisse aucune connexion sous certaines circonstances :
 - En présence d'un fort champ électromagnétique autour de la Soundbar.
 - Si plusieurs appareils Bluetooth ou plus sont jumelés simultanément avec la Soundbar.
 - Si l'appareil Bluetooth est éteint, déplacé ou qu'un dysfonctionnement survient.
- Les appareils électroniques peuvent causer des interférences radio. Les appareils qui génèrent des ondes électromagnétiques doivent être conservés à distance de l'unité principale Soundbar (par ex. des micro-ondes, des appareils LAN sans fil, etc.).

Méthode 2. Connexion via Wi-Fi

Liste de vérifications préalables à la connexion

- La connexion Wi-Fi n'est disponible que sur les TV Samsung.
- Vérifiez si **le routeur sans fil (Wi-Fi)** est activé et si **le téléviseur est connecté au routeur**.
- Le téléviseur et la Soundbar doivent être connectés au même réseau sans fil (Wi-Fi).
- Si votre routeur sans fil (Wi-Fi) utilise un canal DFS, vous ne pourrez pas établir de connexion Wi-Fi entre le téléviseur et la Soundbar. Contactez votre fournisseur de service Internet pour plus de détails.
- Les menus pouvant varier selon l'année de fabrication, reportez-vous au manuel de votre téléviseur.
- Pour connecter le téléviseur à la Soundbar par Wi-Fi, connectez d'abord la Soundbar au routeur sans fil. Pour plus de détails sur l'établissement d'une connexion Wi-Fi, voir page 23.

1. Pour plus d'informations sur la connexion Wi-Fi à la Soundbar, voir page 23, « **Méthode 2. Connexion via Wi-Fi (Réseau sans fil)** ».

2. Changez la source d'entrée du téléviseur en utilisant le menu Audio de la Soundbar.

- **TV Samsung sorties en 2017 ou ultérieurement**

Accueil (🏠) → Paramètres (⚙️) → Son → Sortie audio → [AV] Samsung Soundbar Q900A / Q910A (Wi-Fi)

07 CONNEXION D'UN APPAREIL EXTERNE

Méthode 1. Connexion à l'aide d'un câble HDMI (prise en charge du décodage et de la lecture Dolby Atmos)

Liste de vérifications préalables à la connexion

- Si les options de sortie audio comprennent un flux audio secondaire, assurez-vous que ce dernier est réglé sur « Off ».
- Assurez-vous que le contenu prend en charge Dolby Atmos®.

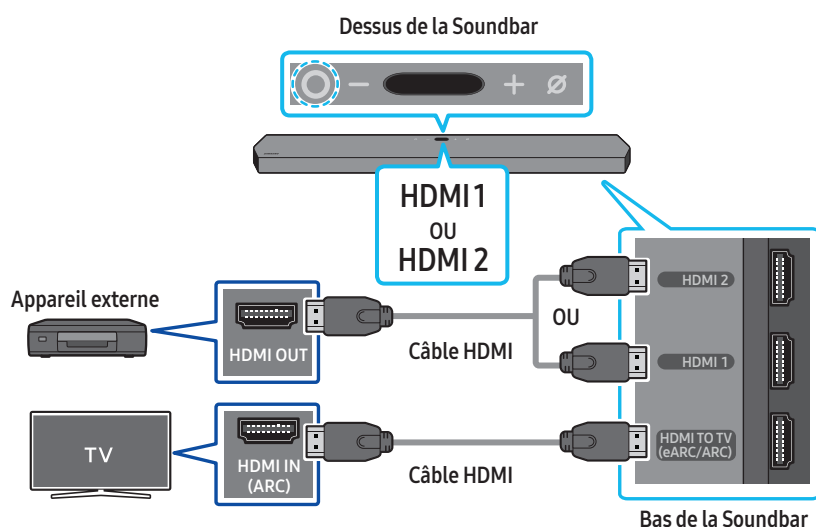

1. Utilisez un câble HDMI pour relier le port HDMI OUT de l'appareil externe au port HDMI qui se trouve au bas de la Soundbar.
2. Utilisez un câble HDMI pour relier le port HDMI IN du téléviseur au port HDMI TO TV (eARC/ARC) qui se trouve au bas de la Soundbar.
3. Allumez la Soundbar, le téléviseur et l'appareil externe.
4. Appuyez sur la touche **○ (Multi-fonction)** en haut de la Soundbar ou sur la touche **☞ (Source)** de la télécommande pour sélectionner le mode « HDMI 1 » ou « HDMI 2 ».
5. L'écran de la Soundbar indique que le mode « HDMI 1 » ou « HDMI 2 » est actuellement sélectionné et la Soundbar commence à diffuser du son.

REMARQUE

- **Lorsque vous utilisez Dolby Atmos®** : Si la source d'entrée est Dolby Atmos®, des sorties canal 7.1.2 sont émises.
- Lorsque Dolby Atmos® est activé, « DOLBY ATMOS » apparaît sur l'écran supérieur.
- **Configuration de Dolby Atmos® sur votre lecteur BD ou autre appareil**
Ouvrez les options de sortie audio dans le menu des paramètres de votre lecteur BD ou autre appareil et assurez-vous que « Pas d'encodage » est sélectionné pour le flux binaire. Par exemple, sur un lecteur BD Samsung, allez dans Accueil → Son → Sortie numérique, puis sélectionnez Bitstream (non traité).

Spécification des signaux UHD pris en charge (3840 x 2160p)

Fréquence d'images (i/s)	Intensité de couleur	RVB 4:4:4	YCbCr 4:4:4	YCbCr 4:2:2	YCbCr 4:2:0
< 60	8 bits	0	0	0	0
	10 bits	-	-	0	0
	12 bits	-	-	0	0
120	8 bits	-	-	-	-
	10 bits	-	-	-	-

- La spécification prise en charge peut varier en fonction de l'appareil externe connecté ou des conditions d'utilisation.

Méthode 2. Connexion à l'aide d'un câble optique

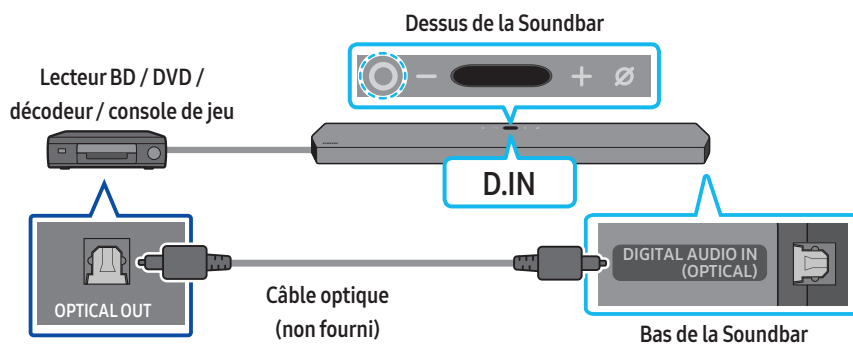

1. Utilisez un câble optique (non fourni) pour connecter l'entrée numérique optique **DIGITAL AUDIO IN (OPTICAL)** de l'unité principale de la Soundbar et la sortie optique « **OPTICAL OUT** » sur l'appareil externe.
2. Allumez la Soundbar et l'appareil externe.
3. Pour sélectionner le mode « **D.IN** », appuyez sur la touche **○ (Multi-fonction)** sur le haut de la Soundbar ou sur la touche **☰ (Source)** de la télécommande.
4. Votre Soundbar produira des sons depuis l'appareil externe.

08 CONNEXION D'UN APPAREIL MOBILE

Méthode 1. Connexion via Bluetooth

Lorsqu'un appareil mobile est connecté via Bluetooth, vous pouvez profiter d'un son stéréo sans le casse-tête du câblage.

- Lorsque vous connectez un appareil Bluetooth déjà jumelé et que la Soundbar est éteinte, celle-ci s'allume automatiquement.

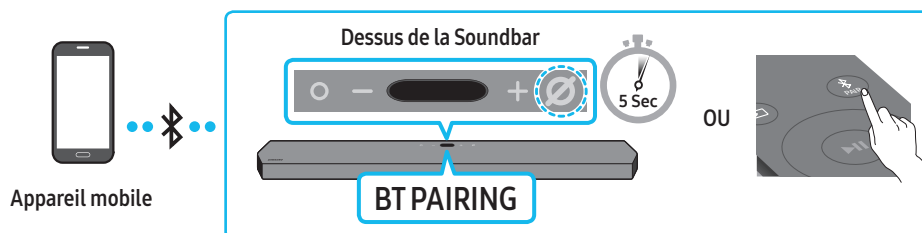

Connexion initiale

- Lorsque vous établissez la connexion avec un nouvel appareil Bluetooth, veillez à ce que l'appareil soit à une distance inférieure à 1 m de la Soundbar.
1. Appuyez sur la touche **PAIR** de la télécommande de la Soundbar pour passer en mode « **BT PAIRING** ».
 - (OU) a. Appuyez sur la touche **Multi-fonction** située sur le panneau supérieur, puis sélectionnez « **BT** ».
« **BT** » passe automatiquement sur « **BT PAIRING** » en quelques secondes ou sur « **BT READY** » si une connexion est déjà enregistrée.
 - b. Lorsque « **BT READY** » s'affiche, maintenez enfoncée la touche **Micro activé/désactivé** sur le panneau supérieur de la Soundbar pendant plus de 5 secondes jusqu'à ce que le message « **BT PAIRING** » s'affiche.
 2. Sur votre appareil, sélectionnez « **[AV] Samsung Soundbar Q900A / Q910A** » dans la liste qui s'affiche.
 - Lorsque la Soundbar est connectée à l'appareil mobile, **[Nom de l'appareil mobile]** → "BT" s'affiche sur l'écran supérieur.
 3. Lisez des fichiers musicaux sur l'appareil connecté via Bluetooth à partir de la Soundbar.
 - Une fois que vous avez connecté votre Soundbar à votre appareil mobile pour la première fois, utilisez le mode « **BT READY** » pour vous reconnecter.

Si la connexion avec l'appareil échoue

- S'il y a déjà une Soundbar (p. ex. « **[AV] Samsung Soundbar Q900A / Q910A** ») dans la liste des enceintes affichée à l'écran de l'appareil mobile, supprimez-la.
- Répétez les étapes 1 et 2.

Quelle est la différence entre les modes BT READY et BT PAIRING ?

- **BT READY** : Dans ce mode, vous pouvez reconnecter n'importe quel téléviseur Samsung TV ou appareil mobile qui a déjà été connecté par le passé.
- **BT PAIRING** : Dans ce mode, vous pouvez connecter un nouvel appareil à la Soundbar.
(Appuyez sur la touche **PAIR** de la télécommande ou maintenez enfoncée la touche **Micro activé/désactivé** en haut de la Soundbar pendant plus de 5 secondes lorsque la Soundbar est en mode « **BT** ».)

Remarques concernant la connexion Bluetooth

- Placez un nouvel appareil à une distance inférieure à 1 m de la Soundbar pour établir la connexion par le biais de la communication Bluetooth.
- Si un code d'identification personnel vous est demandé lors de la connexion d'un nouvel appareil Bluetooth, saisissez <0000>.
- La Soundbar s'éteint automatiquement après 18 minutes passées en mode Prêt.
- Il est possible que la Soundbar n'effectue aucune recherche Bluetooth ou n'établisse aucune connexion sous certaines circonstances :
 - En présence d'un fort champ électromagnétique autour de la Soundbar.
 - Si plusieurs appareils Bluetooth ou plus sont jumelés simultanément avec la Soundbar.
 - Si l'appareil Bluetooth est éteint, déplacé ou qu'un dysfonctionnement survient.
- Les appareils électroniques peuvent causer des interférences radio. Les appareils qui génèrent des ondes électromagnétiques doivent être conservés à distance de l'unité principale Soundbar (par ex. des micro-ondes, des appareils LAN sans fil, etc.).
- La Soundbar prend en charge les données SBC (44,1 kHz, 48 kHz).
- Ne connectez qu'un appareil Bluetooth prenant en charge la fonction A2DP (AV).
- Vous ne pouvez pas connecter la Soundbar à un appareil Bluetooth ne prenant en charge que la fonction HF (mains libres).
- Lorsque vous connectez la Soundbar à un appareil Bluetooth, placez-les le plus près possible l'un de l'autre.
- Plus la Soundbar et l'appareil Bluetooth sont éloignés, plus la qualité du son sera mauvaise.
La connexion Bluetooth peut se rompre lorsque les appareils sont hors de portée.
- La connexion Bluetooth peut ne pas fonctionner comme prévu dans les zones où la réception est mauvaise.

- Un appareil Bluetooth peut produire du bruit ou connaître un dysfonctionnement dans les conditions suivantes :
 - Quand le corps est en contact avec l'émetteur-récepteur de signaux de l'appareil Bluetooth ou de la Soundbar
 - Dans les coins ou lorsqu'il y a un obstacle à proximité, tel qu'un mur ou une cloison, où des changements électriques peuvent se produire.
 - Lorsqu'il est exposé à des interférences radio par d'autres produits fonctionnant sur les mêmes plages de fréquences, tels que des équipements médicaux, des fours à micro-ondes et des dispositifs LAN sans fil.
 - Des obstacles tels que des portes et des murs peuvent aussi avoir un impact sur la qualité du son même lorsque les appareils se trouvent à portée effective.
- Notez que la Soundbar ne peut pas être jumelée avec d'autres appareils Bluetooth pendant l'utilisation de l'option Bluetooth.
- Cet appareil sans fil peut causer des interférences électriques lors de son fonctionnement.

Déconnexion de l'appareil Bluetooth de la Soundbar

Vous pouvez déconnecter un appareil Bluetooth de la Soundbar. Pour les instructions, consultez le manuel utilisateur de l'appareil Bluetooth.

- La Soundbar se déconnecte.
- Lorsque la Soundbar est déconnectée de l'appareil Bluetooth, elle affiche "BT DISCONNECTED" sur l'écran supérieur.

Déconnexion de la Soundbar de l'appareil Bluetooth

Appuyez sur la touche **O (Multi-fonction)** en haut de la Soundbar ou sur la touche **☞ (Source)** de la télécommande pour quitter le mode « BT ».

- La déconnexion prend un certain temps l'appareil Bluetooth doit recevoir une réponse de la part de la Soundbar. (Le délai de déconnexion peut varier selon l'appareil Bluetooth)
- Lorsque la Soundbar est déconnectée de l'appareil Bluetooth, elle affiche "BT DISCONNECTED" sur l'écran supérieur.

Méthode 2. Connexion via Wi-Fi (Réseau sans fil)

Pour connecter une Soundbar à un appareil mobile via un réseau sans fil (Wi-Fi), il est nécessaire de disposer de l'application SmartThings.

Connexion initiale

1. Installez et lancez l'application SmartThings sur votre appareil mobile (smartphone ou tablette).
2. Sur l'application, suivez les instructions à l'écran pour ajouter la Soundbar.
 - Le message contextuel automatique (deuxième illustration ci-dessous) peut ne pas s'afficher sur certains appareils. Si la fenêtre contextuelle n'apparaît pas, appuyez sur « + » dans l'écran **Home**. La Soundbar est ajoutée à l'application.

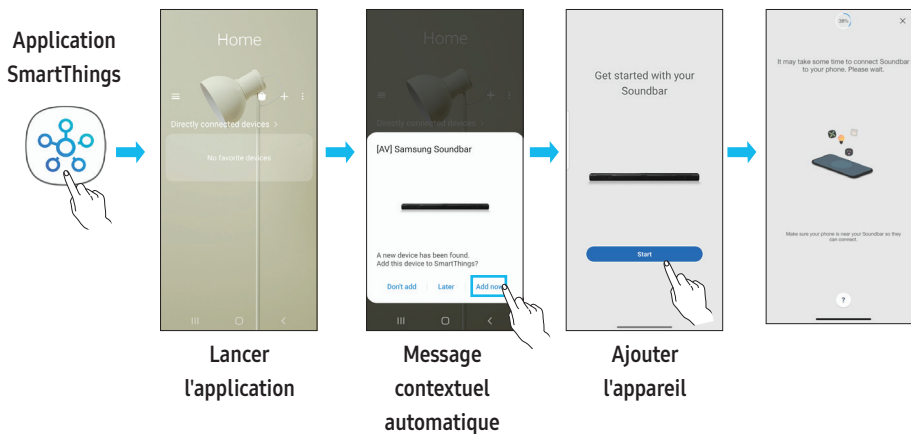

Premiers pas avec Amazon Alexa (service Alexa intégré)

- Amazon Alexa est un service fourni par Amazon.
- Cette fonction peut ne pas être prise en charge suivant le modèle et la zone géographique.
- Cette fonction prend en charge uniquement certaines langues et les fonctions prises en charge peuvent différer selon la zone géographique.
- Pour connaître les spécifications ou la compatibilité du produit, rendez-vous sur le site Web de Samsung (www.samsung.com).

Avec Alexa, vous pouvez écouter de la musique, vous tenir informé des actualités, voir les prévisions météo et contrôler vos appareils électroménagers.

Pour utiliser Amazon Alexa et connecter la Soundbar en réseau, un compte Amazon est requis.

1. Installez l'application **SmartThings** sur votre appareil mobile, puis démarrez-la.
2. Connectez-vous à votre compte Alexa en suivant les instructions de l'application, puis connectez-vous au service.

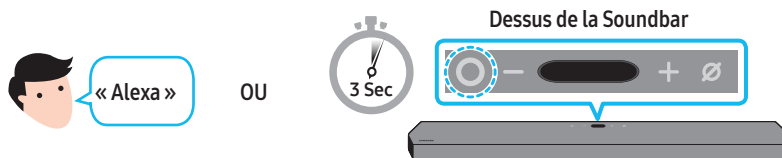

3. Activez Alexa en parlant ou appuyez sur la touche **○ (Multi-fonction)** de la Soundbar pendant 3 secondes pour utiliser le service Alexa.
 - Appuyez sur la touche **○ (Multi-fonction)** pendant 3 secondes pour activer Alexa. Maintenez la touche enfoncée pour activer la reconnaissance vocale.

Utilisez les commandes vocales pour contrôler la Soundbar



À essayer	Exemple des phrases à utiliser
Contrôle du volume	« Alexa, augmente le volume. »
	« Alexa, baisse le volume. »
Écouter du contenu en streaming sur Amazon Music	« Alexa, joue du jazz. »
Commande de la lecture	« Alexa, joue la chanson suivante. »
	« Alexa, arrête la musique. »
	« Alexa, quelle est cette chanson ? »
Informations météo	« Alexa, quel temps fait-il ? »
Programmation de la minuterie	« Alexa, programme une minuterie de 10 minutes. »

Premiers pas avec Alexa sur un produit Amazon (compatible avec Alexa)

- Cette fonction peut ne pas être prise en charge suivant le modèle et la zone géographique.
- Cette fonction prend en charge uniquement certaines langues et les fonctions prises en charge peuvent différer selon la zone géographique.
- Pour connaître les spécifications ou la compatibilité du produit, rendez-vous sur le site Web de Samsung (www.samsung.com).
- Ce service est fourni par Amazon et peut être interrompu à tout moment. Samsung n'assume pas la responsabilité de la disponibilité du service.
- L'écran de l'application Amazon Alexa est sujet à changement sans préavis.

Connexion et utilisation avec un produit Amazon (Amazon Echo)

Utilisez un produit Amazon Echo pour contrôler votre Soundbar et profiter des services de musique fournis par Amazon Echo.

Pour utiliser Amazon Alexa et connecter la Soundbar en réseau, un compte Amazon est requis.

1. Installez l'application **SmartThings** sur votre appareil mobile, puis démarrez-la.
2. Connectez-vous à votre compte Alexa en suivant les instructions de l'application, puis connectez-vous au service.

Utilisez les commandes vocales pour contrôler la Soundbar

- Le service Amazon Echo que vous pouvez utiliser avec votre Soundbar est limité à la musique. D'autres services fournis par Amazon Echo, tels que les actualités et la météo, peuvent être consultés uniquement sur votre produit Amazon Echo.



Déclencheur + Commande + Nom de l'enceinte

* Pour utiliser les commandes vocales pour la Soundbar appelée « **salon** »

Action	Commande vocale
Pour régler le volume à 5	« Alexa règle le volume à 5 dans le salon »
Pour augmenter le volume	« Alexa mets le volume plus fort dans le salon »
Pour couper le son	« Alexa muet dans le salon »
Pour écouter une station radio appelée KISS FM	« Alexa mets Kiss FM dans le salon »
Pour écouter la chanson suivante	« Alexa musique suivante dans le salon »
Pour arrêter l'audio	« Alexa stop dans le salon »
Pour éteindre l'audio	« Alexa éteints dans le salon »

Utilisation de la fonction Tap Sound

Appuyez sur la Soundbar avec votre appareil mobile pour lire le son du contenu de l'appareil mobile via la Soundbar.

- Il se peut que cette fonction ne soit pas prise en charge, selon l'appareil mobile.
- Cette fonction est uniquement compatible avec les appareils mobiles Samsung sous Android 8.1 ou supérieur.

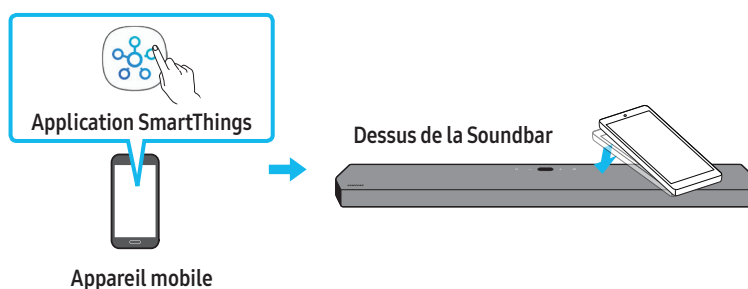

1. Activez la fonction **Tap Sound** sur votre appareil mobile.
 - Pour des détails sur l'activation de la fonction, reportez-vous à la section « **Configuration de la fonction Tap Sound** » ci-après.
2. Appuyez sur la Soundbar avec votre appareil mobile. Sélectionnez « **Start now** » dans la fenêtre de message affichée. Une connexion est établie entre l'appareil mobile et la Soundbar via Bluetooth.
3. Lisez le son du contenu de l'appareil mobile via la Soundbar.
 - Cette fonction permet de connecter un appareil mobile à la Soundbar via Bluetooth en détectant les vibrations qui se produisent lorsque l'appareil touche la Soundbar.
 - Assurez-vous que l'appareil mobile ne touche pas un angle saillant de la Soundbar. La Soundbar ou l'appareil mobile risquerait d'être rayé ou endommagé.
 - Il est recommandé de recouvrir l'appareil mobile d'une housse protectrice. Appuyez légèrement sur la zone large de la partie supérieure de la Soundbar, sans forcer.
 - Pour utiliser cette fonction, mettez à jour l'application **SmartThings** à la dernière version. Il se peut que cette fonction ne soit pas prise en charge, selon la version de l'application.

Configuration de la fonction Tap Sound

Utilisez l'application **SmartThings** pour activer la fonction **Tap View, Tap Sound**.

1. Sur l'appareil mobile, exécutez l'application **SmartThings**.
2. Sélectionnez (☰ → ⚙️) sur l'écran de l'application **SmartThings** qui s'affiche sur l'appareil mobile.
3. Placez « **Tap View, Tap Sound** » sur **Activé** pour permettre à la fonction de se mettre en marche lorsqu'un appareil mobile est en mouvement à proximité de la Soundbar. La fonction est activée.

REMARQUE

- Lorsque l'appareil mobile est en mode d'économie d'énergie, la fonction **Tap Sound** ne se met pas en marche.
- La fonction **Tap Sound** pourrait ne pas fonctionner si des appareils situés à proximité de la Soundbar provoquent des interférences radio, comme par exemple, des appareils électriques. Assurez-vous que les appareils susceptibles de provoquer des interférences radio sont placés à une distance suffisante de la Soundbar.

09 CONNEXION À APPLE AIRPLAY 2

Cette fonctionnalité peut ne pas être disponible dans certains pays.

Connexion et utilisation avec un produit Apple

- La technologie AirPlay 2 vous permet de contrôler le système audio de votre domicile depuis votre iPhone, iPad, HomePod ou Apple TV.
- Cette Soundbar Samsung prend en charge AirPlay 2 et nécessite iOS 11.4 ou version ultérieure.

REMARQUE

- Confirmez que la Soundbar est connectée au Wi-Fi. (Voir section **Méthode 2. Connexion via Wi-Fi (Réseau sans fil)**)

10 INSTALLATION DE LA FIXATION MURALE

Précautions d'installation

- Installez uniquement la Soundbar sur un mur vertical.
- N'installez pas la Soundbar dans un endroit chaud ou humide.
- Vérifiez que le mur est assez résistant pour soutenir le poids du produit. Si ce n'est pas le cas, consolidez le mur ou choisissez un autre point d'installation.
- Achetez et utilisez uniquement les vis de fixation et les dispositifs d'ancrage adaptés au type de mur que vous avez choisi (mur en plâtre, en acier, en bois, etc.). Si possible, fixez les vis du support dans les montants du mur.
- Achetez des vis de fixation murale adaptées au type et à l'épaisseur du mur sur lequel vous souhaitez installer la Soundbar.
 - Diamètre : M5
 - Longueur : 35 mm ou plus selon nos recommandations.
- Branchez les câbles de l'unité aux appareils externes avant de procéder à l'installation murale de la Soundbar.
- Veillez à ce que l'unité soit éteinte et débranchée avant de procéder à l'installation. Dans le cas contraire, il existe un risque d'électrocution.

Composants de fixation murale

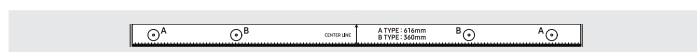

Guide de fixation murale

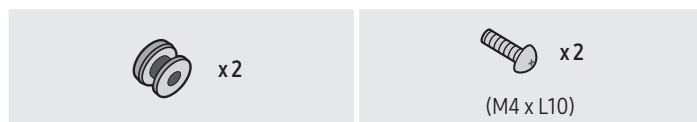

Vis de fixation

Vis



Support de fixation murale

1. Placez le **guide de fixation murale** contre le mur.
 - Le **guide de fixation murale** doit être de niveau.
 - Si votre téléviseur est fixé au mur, installez la Soundbar au moins 5 cm sous celui-ci.

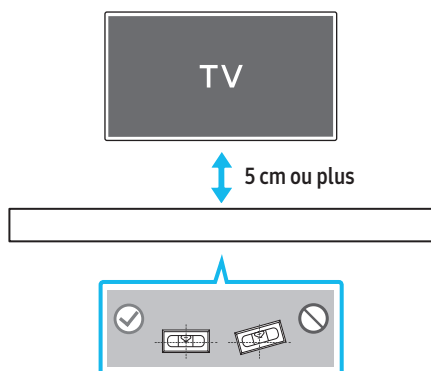

2. Alignez la **ligne centrale du guide de fixation murale** avec le centre de votre téléviseur (si vous fixez la Soundbar sous votre téléviseur), puis fixez le **guide de fixation murale** au mur avec du ruban adhésif.
 - Si vous ne fixez pas la Soundbar sous un téléviseur, placez la **ligne centrale** au centre de la zone d'installation.

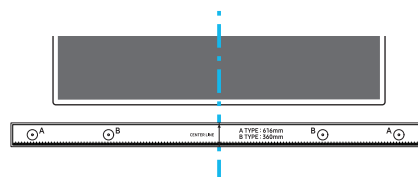

Ligne centrale

3. Appuyez avec la pointe d'un stylo ou d'un crayon bien taillé au centre des images **A-TYPE** à chaque extrémité du guide pour marquer les trous des vis de fixation, puis retirez le **guide de fixation murale**.

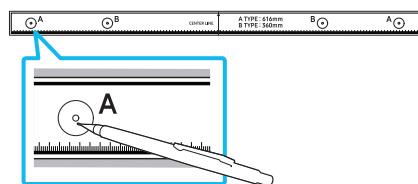

4. À l'aide d'une mèche appropriée, faites un trou dans le mur au niveau de chaque marque.
 - Si les marques ne correspondent pas aux positions des poteaux muraux, veillez à insérer les ancrages ou les chevilles à expansion approprié(e)s dans les trous avant d'insérer les vis de fixation. Si vous utilisez des ancrages ou des chevilles Molly, pensez à percer des trous suffisamment larges pour les accueillir.
5. Enfoncez une vis (non fournie) dans chaque **vis de fixation**, puis vissez fermement chaque vis dans un trou pour vis portante.

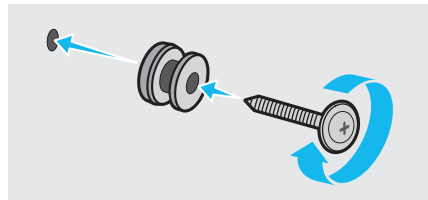

6. Installez les **2 crochets de fixation murale** sur la partie inférieure de la Soundbar, en veillant à bien les positionner, en utilisant **2 vis**.

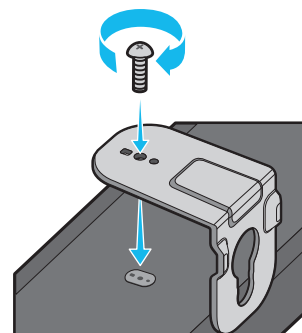

- Lors du montage, veillez à ce que la partie verticale des **crochets de fixation murale** se trouve derrière l'arrière de la Soundbar.

Arrière de la Soundbar



Extrémité droite de la Soundbar

7. Installez la Soundbar sur laquelle sont fixés les **crochets de fixation murale** en accrochant **ces crochets** sur les **bagues-supports** au mur.

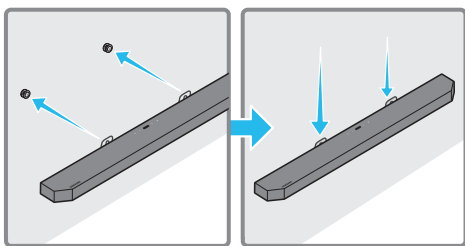

8. Faites glisser la Soundbar vers le bas, comme indiqué ci-dessous, afin que les **crochets de fixation murale** reposent fermement sur les **bagues-supports**.

- Insérez les **bagues-supports** dans la partie large (inférieure) des **crochets de fixation murale**, puis faites glisser **ces crochets** vers le bas afin qu'ils reposent fermement sur les **bagues-supports**.

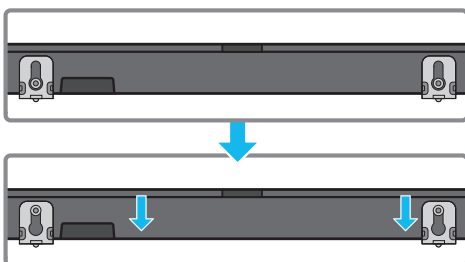

11 INSTALLATION DE LA SOUNDBAR AU-DESSUS D'UN SOCLE DE TÉLÉVISEUR

Composant



Pied en caoutchouc

Pour l'installation, attachez les **pieds en caoutchouc** au bas de la Soundbar avant de la placer au-dessus du socle de téléviseur. Assurez-vous de fixer les **pieds en caoutchouc** de sorte qu'ils ne dépassent pas du socle de la TV. Reportez-vous à la figure ci-dessous.

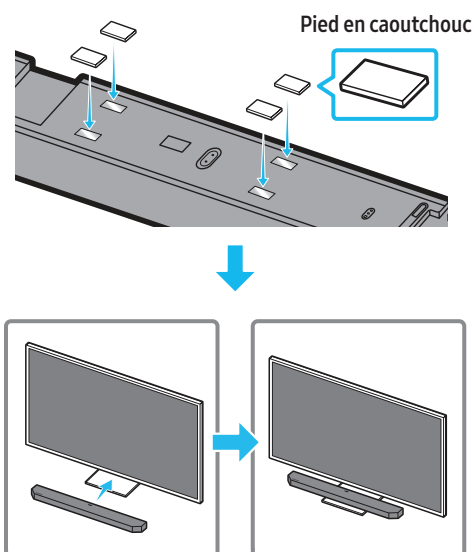

Placez la Soundbar sur un socle de téléviseur.

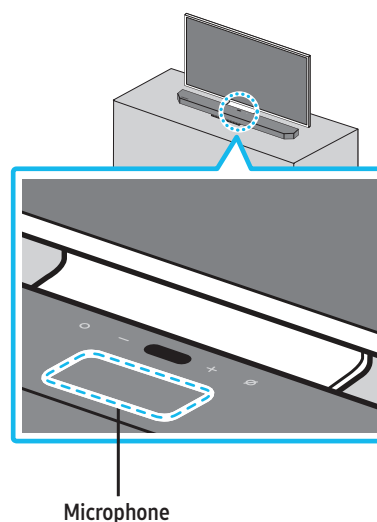

Comme indiqué sur l'illustration, alignez le centre de la Soundbar avec le centre du téléviseur, en plaçant avec précaution la Soundbar sur le socle du téléviseur. Ensuite, placez le microphone sur la partie avant du socle afin qu'il n'y ait pas d'interférence avec la reconnaissance vocale.

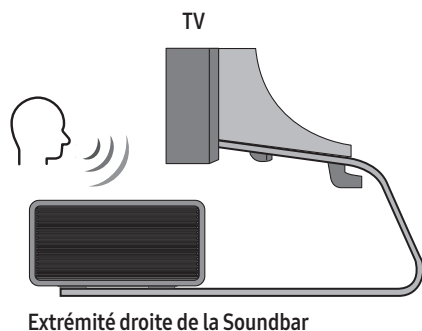

REMARQUE

- Veillez à ce que la Soundbar soit placée sur une surface plane et stable.
- Un écart insuffisant avec le téléviseur peut entraîner des problèmes d'acoustique et de reconnaissance vocale.

12 MISE À JOUR DU LOGICIEL

Mise à jour automatique

Lorsque la Soundbar est connectée à internet, le logiciel est automatiquement mis à jour, même lorsque la Soundbar est éteinte.

- Pour utiliser la fonction de mise à jour automatique, la Soundbar doit être connectée à internet.

La connexion Wi-Fi à la Soundbar prend fin si le cordon d'alimentation de la Soundbar est débranché ou si l'alimentation est coupée. Si l'alimentation a été coupée, lorsque l'alimentation revient ou quand vous rebranchez le cordon d'alimentation, allumez la Soundbar, puis reconnectez-la à internet.

Mise à jour par USB

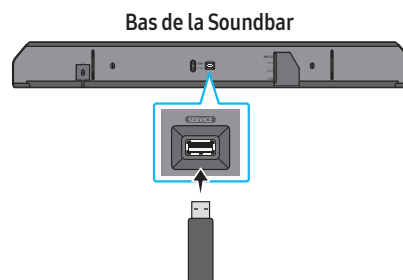

Il est possible qu'à l'avenir, Samsung propose des mises à jour du micrologiciel du système de la Soundbar.

Lorsqu'une mise à jour est disponible, vous pouvez mettre à jour la Soundbar en connectant un lecteur USB contenant la mise à jour du micrologiciel au port **SERVICE** de la Soundbar.

1. Rendez-vous sur le site Web de Samsung (www.samsung.com) → recherchez le nom du modèle en passant par le menu Assistance.
 - Pour plus d'informations sur les mises à jour, reportez-vous au guide des mises à jour.
2. Téléchargez le fichier de mise à jour (type USB).
3. Décompressez le fichier pour créer un dossier avec le nom du fichier.
4. Stockez le fichier créé dans une clé USB puis connectez-la à la Soundbar.
5. Allumez la Soundbar. L'appareil est ensuite mis à jour en 3 minutes et affiche le message « **UPDATE** ».
 - Pendant la mise à jour, n'éteignez pas l'appareil et ne retirez pas la clé USB.
 - Si le message « **UPDATE** » n'apparaît pas sur l'écran, débranchez le cordon d'alimentation de la Soundbar, puis rebranchez-le.
 - Lorsque la dernière version est installée, aucune mise à jour n'est effectuée.
 - Selon le type de clé USB utilisée, la mise à jour peut ne pas être prise en charge.

Initialisation

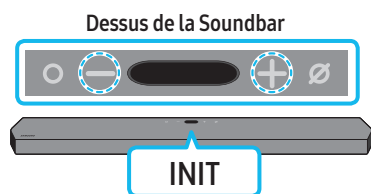

Alors que la Soundbar est allumée, appuyez simultanément sur les boutons **— + (Volume)** situés sur le boîtier pendant au moins 5 secondes. « **INIT** » s'affiche à l'écran et la Soundbar s'initialise.

⚠ ATTENTION

- Tous les réglages de la Soundbar sont initialisés. Veillez à n'effectuer cette opération que lorsque l'initialisation est nécessaire.

13 DÉPANNAGE

Avant de contacter l'assistance, vérifiez les éléments suivants.

La Soundbar ne s'allume pas.

- Vérifiez que le cordon d'alimentation de la Soundbar est correctement inséré dans la prise.

La Soundbar fonctionne par intermittence.

- Retirez le cordon d'alimentation, puis insérez-le à nouveau.
- Débranchez le cordon d'alimentation de l'appareil externe et réessayez.
- En l'absence de signal, la Soundbar s'éteint automatiquement après un certain temps. Activez l'alimentation. (Voir page 9.)

La télécommande ne fonctionne pas.

- Pointez la télécommande directement vers la Soundbar.
- Remplacez les piles de la télécommande par des piles neuves.

Le son n'est pas émis par la Soundbar.

- Le volume de la Soundbar est trop bas ou a été mis en sourdine. Réglez le volume.
- Si un appareil externe (STB, appareil Bluetooth, appareil mobile, etc.) est connecté, réglez le volume de l'appareil externe.
- Sélectionnez la Soundbar comme sortie du son du téléviseur. (TV Samsung : Accueil (🏠) → Paramètres (⚙️) → Son → Sortie audio → Sélectionnez la Soundbar)
- La connexion du câble à la Soundbar peut ne pas être desserrée. Débranchez le câble et connectez-le de nouveau.
- Débranchez complètement le cordon d'alimentation, reconnectez-le, puis allumez l'alimentation.
- Initialisez l'appareil et réessayez. (Voir page 31.)

Le son n'est pas émis par le caisson de basse.

- Vérifiez si le voyant LED situé à l'arrière du caisson de basse est allumé en bleu. Reconnectez la Soundbar et le caisson de basse si le voyant clignote en bleu ou devient rouge. (Voir page 14.)
- Vous pouvez rencontrer un problème s'il y a un obstacle entre la Soundbar et le subwoofer. Déplacez les appareils vers une zone sans obstacle.
- Les signaux de fréquence radio envoyés par d'autres appareils à proximité peuvent interrompre la connexion. Gardez l'enceinte éloignée de ces appareils.
- Débranchez puis reconnectez la fiche d'alimentation.

Le volume du subwoofer est trop faible

- Le volume original du contenu que vous écoutez peut être faible. Essayez de régler le niveau du subwoofer. (Voir page 10.)
- Rapprochez l'enceinte subwoofer de vous.

Si le téléviseur n'est pas connecté via HDMI TO TV (eARC/ARC)

- Vérifiez si le câble HDMI est correctement connecté à la borne ARC. (Voir page 16.)
- La connexion peut être rendue impossible par l'appareil externe connecté (décodeur, console de jeu, etc.). Connectez directement la Soundbar.
- Il est possible que HDMI-CEC ne soit pas activé sur le téléviseur. Activez CEC sur le menu TV. (TV Samsung : Accueil (🏠) → Réglages (⚙️) → Général → Gestionnaire d'appareil externe → Anynet+ (HDMI-CEC) ON)
- Pour une connexion avec eARC, la fonction eARC doit être activée dans le menu du téléviseur. (TV Samsung : Accueil (🏠) → Paramètres (⚙️) → Son → Réglages expert → Mode HDMI eARC (Auto))

Il n'y a aucun son lors de la connexion au téléviseur en mode HDMI TO TV (eARC/ARC)

- Votre appareil est incapable de lire le signal d'entrée. Changez la sortie audio du téléviseur sur PCM ou Dolby Digital. (Pour une TV Samsung : Accueil (🏠) → Paramètres (⚙️) → Son → Réglages expert → Format audio de la sortie numérique)

La Soundbar ne se connecte pas en Bluetooth.

- Lors de la connexion d'un nouvel appareil, passez en mode « **BT PAIRING** » pour établir la connexion. (Appuyez sur la touche **PAIR** de la télécommande ou maintenez la touche **⊗ (Micro activé/désactivé)** située sur le boîtier de la Soundbar enfoncée pendant au moins 5 secondes.)
- Si la Soundbar est connectée à un autre appareil, déconnectez d'abord cet appareil pour changer d'appareil.
- Supprimez la liste des enceintes Bluetooth sur l'appareil à connecter, puis reconnectez-le. (TV Samsung : Accueil (🏠) → Réglages (⚙️) → Son → Sortie audio → Liste des enceintes Bluetooth)
- La connexion automatique au téléviseur peut être désactivée. Lorsque la Soundbar affiche « **BT READY** », appuyez sur la touche **Gauche** de la télécommande de la Soundbar pendant 5 secondes pour sélectionner **ON-TV CONNECT**. Si **OFF-TV CONNECT** s'affiche, appuyez à nouveau sur la touche **Gauche** pendant 5 secondes pour changer la sélection.
- Débranchez puis reconnectez la fiche d'alimentation, et réessayez.
- Initialisez l'appareil et réessayez. (Voir page 31.)

Le son se coupe lors d'une connexion via Bluetooth.

- Certains appareils peuvent générer des interférences radio s'ils sont placés trop près de la Soundbar (p. ex. les micro-ondes, les routeurs sans fil, etc.).
- Si votre appareil connecté via Bluetooth est trop éloigné de la Soundbar, il est possible que le son soit coupé. Rapprochez l'appareil de la Soundbar.
- Si une partie de votre corps est en contact avec l'émetteur-récepteur Bluetooth ou si le produit est installé sur un meuble en métal, il se peut que le son coupe. Vérifiez l'environnement d'installation et les conditions d'utilisation.

La Soundbar ne se connecte pas en Wi-Fi.

- Vérifiez si votre routeur sans fil est allumé.
- Éteignez le routeur, rallumez-le, puis réessayez.
- La Soundbar ne peut pas se connecter si le signal sans fil est trop faible. Placez le routeur plus près de la Soundbar ou éliminez tout obstacle entre celle-ci et le routeur, dans la mesure du possible.
- Si votre routeur sans fil est neuf, vous devrez configurer de nouveau les paramètres réseau de l'enceinte.

La Soundbar ne s'allume pas automatiquement avec le téléviseur.

- Éteindre la Soundbar alors que vous regardez le téléviseur entraîne la désactivation de la synchronisation de l'alimentation du téléviseur et de la Soundbar. Commencez par éteindre le téléviseur.

La fonction AVA n'est pas disponible dans les cas suivants.

- La fonction AVA n'est pas disponible lors de l'utilisation de la fonction Q-symphony.
- La fonction AVA n'est pas disponible lorsque le microphone est éteint.

Échec du processus de réglage Auto EQ.

- Le processus de réglage peut échouer si la Soundbar émet des sons ou en présence de bruits extérieurs pendant le processus. Exécutez le processus dans un environnement silencieux.
- Ne manipulez pas la Soundbar pendant le processus de réglage.

14 LICENCE



Dolby, Dolby Atmos, and the double-D symbol are registered trademarks of Dolby Laboratories Licensing Corporation. Manufactured under license from Dolby Laboratories. Confidential unpublished works. Copyright © 2012-2020 Dolby Laboratories. All rights reserved.



For DTS patents, see <http://patents.dts.com>. Manufactured under license from DTS, Inc. (for companies headquartered in the U.S./Japan/Taiwan) or under license from DTS Licensing Limited (for all other companies). DTS, DTS:X Pro, DTS:X, and the DTS:X logo are registered trademarks or trademarks of DTS, Inc. in the United States and other countries. © 2020 DTS, Inc. ALL RIGHTS RESERVED.



The terms HDMI and HDMI High-Definition Multimedia Interface, and the HDMI Logo are trademarks or registered trademarks of HDMI Licensing Administrator, Inc. in the United States and other countries.



- Utilisez votre téléphone, votre tablette ou votre ordinateur comme une télécommande pour contrôler Spotify. Accédez à [spotify.com/connect](https://www.spotify.com/connect) pour en savoir plus.
 - Le logiciel Spotify est soumis à des licences tierces disponibles ici : <https://www.spotify.com/connect/third-party-licenses>.
-



- Apple, AirPlay, iPhone, iPad, HomePod, and Apple TV are trademarks of Apple Inc., registered in the U.S. and other countries.
 - Use of the Works with Apple badge means that an accessory has been designed to work specifically with the technology identified in the badge and has been certified by the developer to meet Apple performance standards.
-

15 AVIS CONCERNANT LES LICENCES LIBRES

Pour toute demande ou question liée aux logiciels libres, contactez Samsung Open Source (<http://opensource.samsung.com>)

16 REMARQUES IMPORTANTES RELATIVES AU SERVICE

- Les figures et les illustrations de ce manuel utilisateur sont fournies à titre de référence uniquement et ne constituent pas nécessairement une représentation fidèle du produit.
- Des frais d'administration peuvent vous être facturés si
 - (a) un technicien intervient à votre demande alors que le produit ne présente aucun défaut (c.-à-d. vous n'avez pas lu le manuel utilisateur).
 - (b) vous amenez le produit dans un centre de réparation alors que le produit ne présente aucun défaut (c.-à-d. vous n'avez pas lu le manuel utilisateur).
- Le montant des frais d'administration vous sera communiqué avant la visite du technicien.

17 SPÉCIFICATIONS ET GUIDE

Caractéristiques techniques

Nom du modèle	HW-Q900A / HW-Q910A
Poids	7,1 kg
Dimensions (L x H x P)	1232,0 x 69,5 x 138,0 mm
Plage de température de fonctionnement	+5 °C à +35 °C
Plage d'humidité de fonctionnement	10 % ~ 75 %
HAUTS-PARLEURS Puissance nominale de sortie	((18 W x 6) + (10 W x 3) + (18 W x 6)) + 160 W
Formats de lecture pris en charge	Dolby 5.1ch / Dolby Digital Plus / Dolby TRUE HD / Dolby ATMOS DTS 5.1ch / DTS HD / DTS-HD Master Audio / DTS:X / LPCM 8Ch
PUISSANCE DE SORTIE DE L'APPAREIL SANS FIL Puissance de transmission Wi-Fi max.	100 mW à 2,4 GHz – 2,4835 GHz, 200 mW à 5,15 GHz – 5,25 GHz, 100 mW à 5,25 GHz – 5,35 GHz et 5,47 GHz – 5,725 GHz
PUISSANCE DE SORTIE DE L'APPAREIL SANS FIL Puissance de transmission BT max.	100 mW à 2,4 GHz – 2,4835 GHz
PUISSANCE DE SORTIE DE L'APPAREIL SANS FIL Puissance de transmission SRD max.	25mW à 5,775GHz – 5,875GHz

Nom du subwoofer	PS-WA95B
Poids	9,8 kg
Dimensions (L x H x P)	210,0 x 403,0 x 403,0 mm
HAUTS-PARLEURS Puissance nominale de sortie	160 W
PUISSANCE DE SORTIE DE L'APPAREIL SANS FIL Puissance de transmission SRD max.	25mW à 5,775GHz – 5,875GHz

REMARQUE

- Samsung Electronics Co., Ltd se réserve le droit de modifier les caractéristiques techniques sans préavis.
- Le poids et les dimensions sont donnés à titre approximatif.

Précaution : La Soundbar redémarre automatiquement si vous activez/désactivez le Wi-Fi.

Consommation d'énergie globale en veille (W)	7,0 W
Wi-Fi Méthode de désactivation du port	Appuyez sur la touche ID SET sur le panneau inférieur de la Soundbar pendant 30 secondes pour activer/désactiver le Wi-Fi.
Bluetooth Méthode de désactivation du port	Appuyez sur la touche NETWORK sur le panneau inférieur de la Soundbar et maintenez-la enfoncée pendant 30 secondes pour activer/désactiver le Bluetooth.

- Par la présente, Samsung déclare que cet équipement radio est conforme à la directive 2014/53/UE et répond à toutes les exigences réglementaires du Royaume-Uni.

Le texte complet de la déclaration de conformité est accessible à l'adresse :

<http://www.samsung.com> accédez à Assistance, puis saisissez le nom du modèle.

Cet équipement peut fonctionner dans tous les pays de l'UE et au Royaume-Uni.

La fonction WLAN 5 GHz (Wi-Fi ou SRD) de cet équipement ne peut être utilisée qu'en intérieur.



[Élimination appropriée des batteries de ce produit]

(Applicable aux pays disposant de systèmes de collecte séparés)

Ce symbole sur la batterie, le manuel ou l'emballage indique que les batteries de ce produit ne doivent pas être éliminées en fin de vie avec les autres déchets ménagers. L'indication éventuelle des symboles chimiques Hg, Cd ou Pb signifie que la batterie contient des quantités de mercure, de cadmium ou de plomb supérieures aux niveaux de référence stipulés dans la directive CE 2006/66.

Si les batteries ne sont pas correctement éliminées, ces substances peuvent porter préjudice à la santé humaine ou à l'environnement.

Afin de protéger les ressources naturelles et d'encourager la réutilisation des matériaux, veuillez à séparer les batteries des autres types de déchets et à les recycler via votre système local de collecte gratuite des batteries.



Élimination appropriée de ce produit
(Déchets d'équipements électriques et électroniques)

(Applicable aux pays disposant de systèmes de collecte séparés)

Ce symbole sur le produit, ses accessoires ou sa documentation indique que ni le produit, ni ses accessoires électroniques usagés (chargeur, casque audio, câble USB, etc.) ne peuvent être jetés avec les autres déchets ménagers. La mise au rebut incontrôlée des déchets présentant des risques environnementaux et de santé publique, veuillez séparer vos produits et accessoires usagés des autres déchets. Vous favoriserez ainsi le recyclage des matériaux qui les composent dans le cadre d'un développement durable.

Les particuliers sont invités à contacter le magasin leur ayant vendu le produit ou à se renseigner auprès des autorités locales pour connaître les procédures et les points de collecte de ces produits en vue de leur recyclage.

Les professionnels sont invités à contacter leurs fournisseurs et à consulter les conditions de leur contrat de vente. Ce produit et ses accessoires ne peuvent être jetés avec les autres déchets.

Pour obtenir des informations sur les engagements environnementaux de Samsung et sur les obligations réglementaires spécifiques à l'appareil (p. ex. règlement REACH, DEEE, batteries), rendez-vous sur :

www.samsung.com/uk/aboutsamsung/sustainability/environment/our-commitment/data/

© 2021 Samsung Electronics Co., Ltd. All rights reserved.

Contact SAMSUNG WORLD WIDE

If you have any questions or comments relating to Samsung products, please contact the SAMSUNG customer care Centre.

Country	Samsung Service Centre ☎	Web Site
UK	0333 000 0333	www.samsung.com/uk/support
IRELAND (EIRE)	0818 717100	www.samsung.com/ie/support
GERMANY	06196 77 555 77	www.samsung.com/de/support
FRANCE	01 48 63 00 00	www.samsung.com/fr/support
ITALIA	800-SAMSUNG (800.7267864)	www.samsung.com/it/support
SPAIN	91 175 00 15	www.samsung.com/es/support
PORTUGAL	808 207 267	www.samsung.com/pt/support
LUXEMBURG	261 03 710	www.samsung.com/be_fr/support
NETHERLANDS	088 90 90100	www.samsung.com/nl/support
BELGIUM	02-201-24-18	www.samsung.com/be/support (Dutch) www.samsung.com/be_fr/support (French)
NORWAY	21629099	www.samsung.com/no/support
DENMARK	707 019 70	www.samsung.com/dk/support
FINLAND	030-6227 515	www.samsung.com/fi/support
SWEDEN	0771 726 786	www.samsung.com/se/support
POLAND	801-172-678* lub +48 22 607-93-33* * (opłata według taryfy operatora)	http://www.samsung.com/pl/support/
HUNGARY	0680SAMSUNG (0680-726-7864)	www.samsung.com/hu/support
AUSTRIA	0800 72 67 864 (0800-SAMSUNG)	www.samsung.com/at/support
SWITZERLAND	0800 726 786	www.samsung.com/ch/support (German) www.samsung.com/ch_fr/support (French)
CZECH	800 - SAMSUNG (800-726786)	www.samsung.com/cz/support
SLOVAKIA	0800 - SAMSUNG (0800-726 786)	www.samsung.com/sk/support
CROATIA	072 726 786	www.samsung.com/hr/support
BOSNIA	055 233 999	www.samsung.com/ba/support
North Macedonia	023 207 777	www.samsung.com/mk/support
MONTENEGRO	020 405 888	www.samsung.com/support
SLOVENIA	080 697 267 (brezplačna številka)	www.samsung.com/si/support
SERBIA	011 321 6899	www.samsung.com/rs/support
Kosovo	080010 10 1	www.samsung.com/support
ALBANIA	045 620 202	www.samsung.com/al/support
BULGARIA	0800 111 31 - Безплатен за всички оператори *3000 - Цена на един градски разговор или според тарифата на мобилният оператор 09:00 до 18:00 - Понеделник до Петък	www.samsung.com/bg/support
ROMANIA	0800872678 - Apel gratuit *8000 - Apel tarifat în rețea	www.samsung.com/ro/support
CYPRUS	8009 4000 only from landline, toll free	
GREECE	80111-SAMSUNG (80111 726 7864) only from land line (+30) 210 6897691 from mobile and land line	www.samsung.com/gr/support
LITHUANIA	8-800-77777	www.samsung.com/lt/support
LATVIA	8000-7267	www.samsung.com/lv/support
ESTONIA	800-7267	www.samsung.com/ee/support