

# HOOVER

# ASPIRATEUR TRAGNEAU SN70\_SN76

## MANUEL D'UTILISATION



Besoin d'aide ?

Rendez-vous sur votre communauté <https://sav.darty.com>



# HOOVER



USER MANUAL (GB) .....	P 01
MANUEL D'UTILISATION (FR) .....	P 04
BEDIENUNGSANLEITUNG (DE) .....	P 07
MANUALE ISTRUZIONI (IT) .....	P 11
GEbruikersHANDLEIDING (NL) .....	P 14
MANUAL DE INSTRUÇÕES (PT) .....	P 17
MANUAL DE INSTRUCCIONES (ES) .....	P 21
BRUGERVEJLEDNING (DK) .....	P 24
BRUKSANVISNING (NO) .....	P 27
INSTRUKTIONSMANUAL (SE) .....	P 30
KÄYTTÖOHJE (FI) .....	P 33
ΟΔΗΓΙΕΣ ΧΡΗΣΕΩΣ (GR) .....	P 36
РУКОВОДСТВО ПОЛЬЗОВАТЕЛЯ (RU) .....	P 39
INSTRUKCJA OBSŁUGI (PL) .....	P 43
NÁVOD K OBSLUZE (CZ) .....	P 46
NAVODILA ZA UPORABO (SI) .....	P 49
KULLANIM KILAVUZU (TR) .....	P 52



GENERATION FUTURE

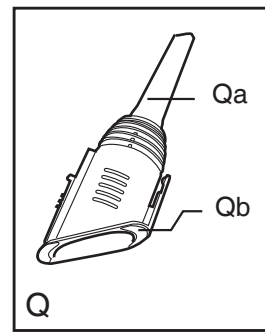
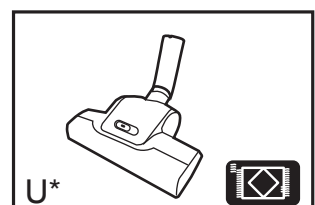
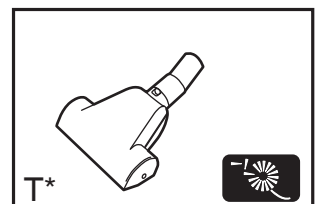
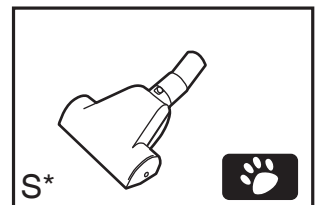
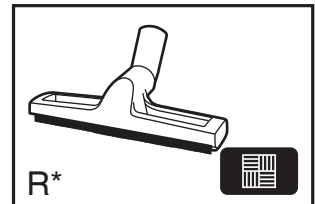
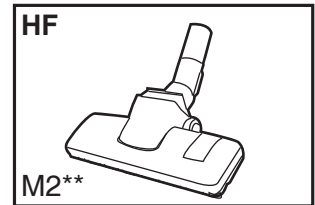
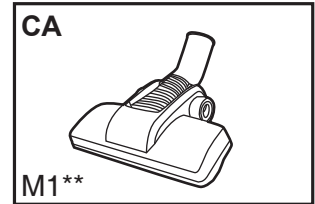
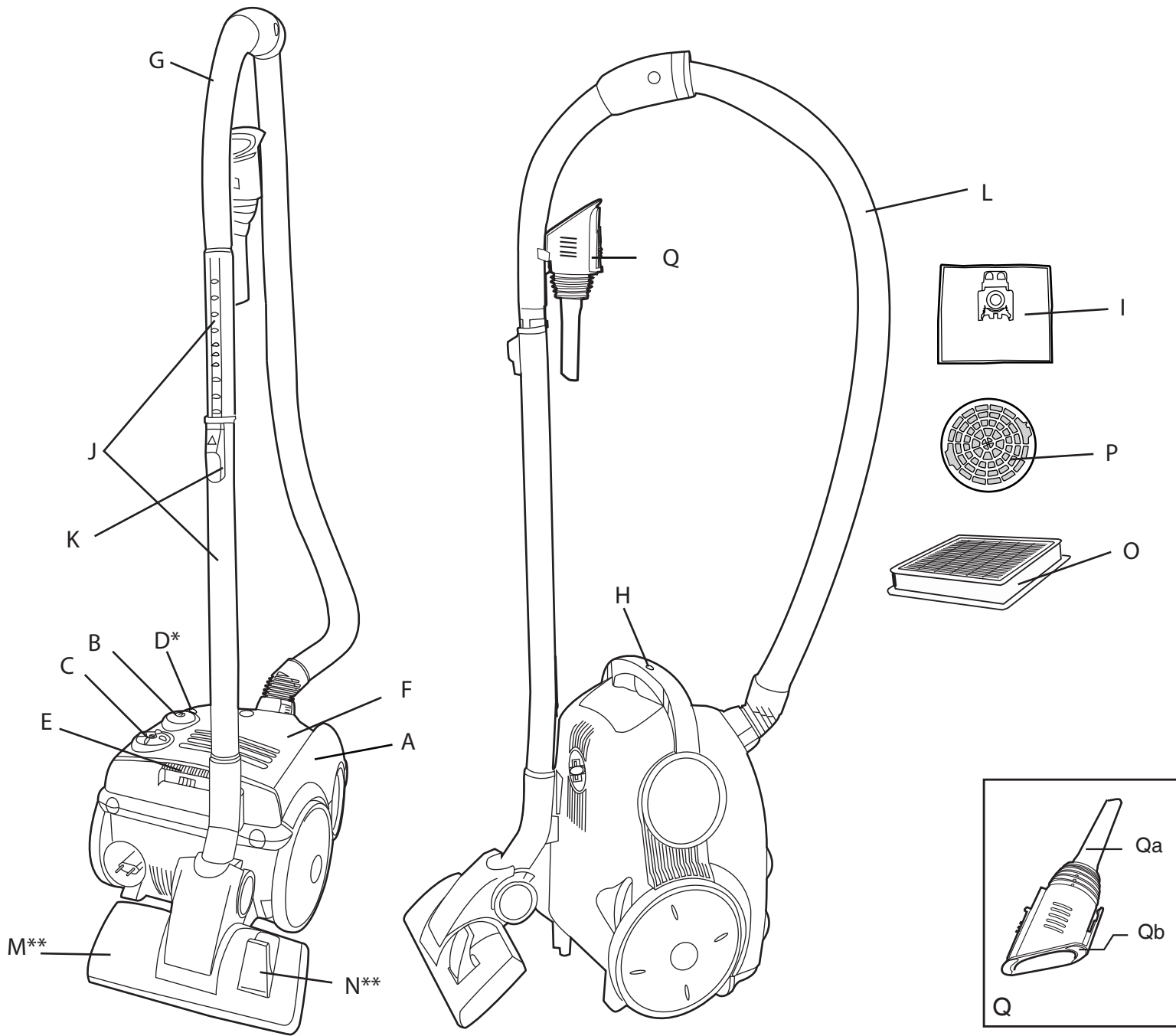

\* Certain models only

\*\* Certain models only, nozzles may vary according to model

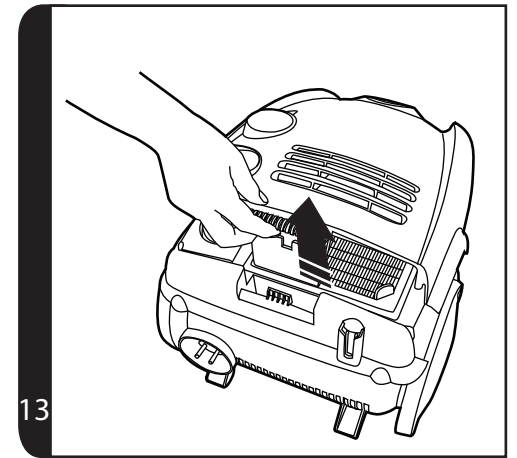
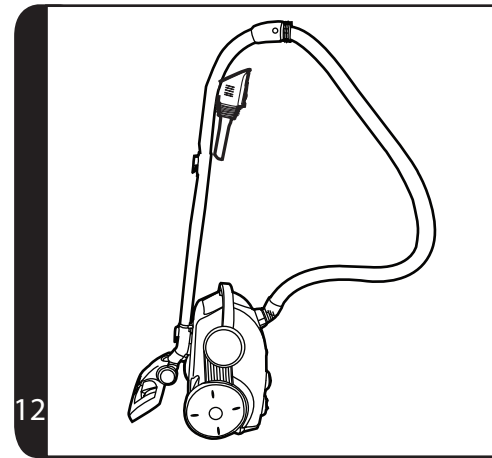
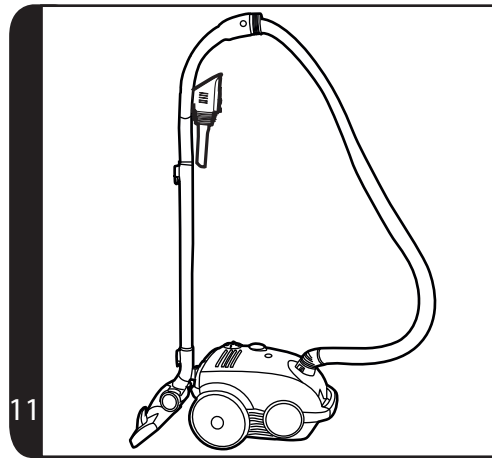
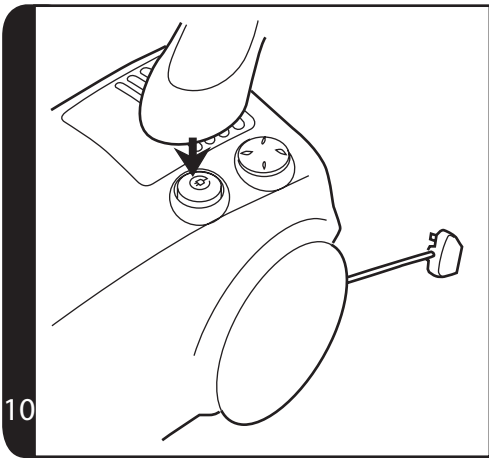
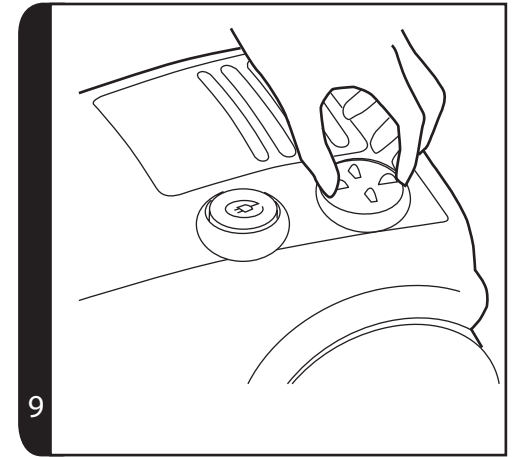
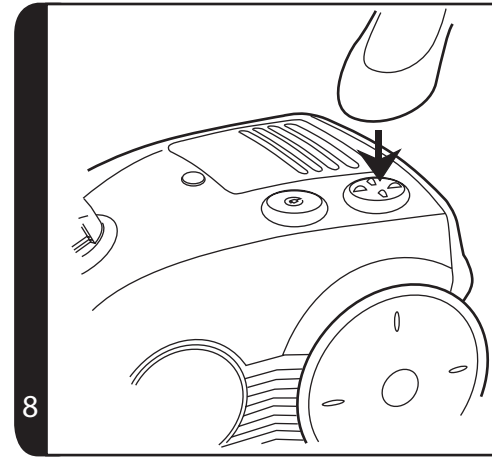
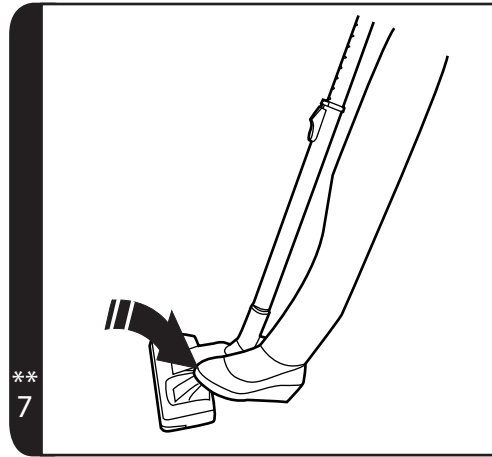
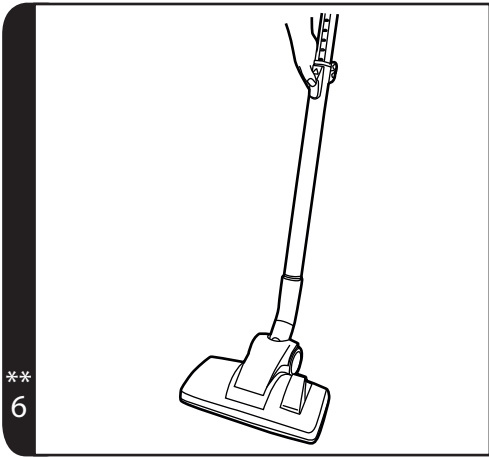
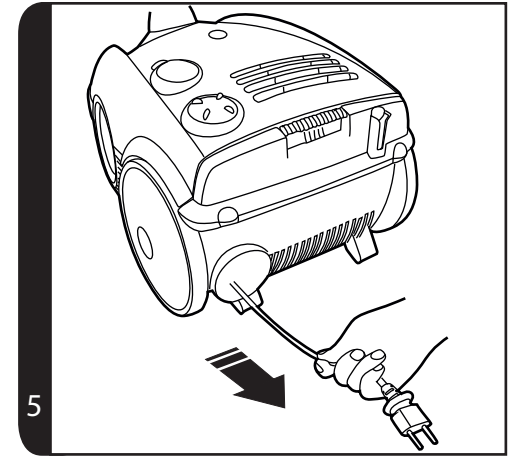
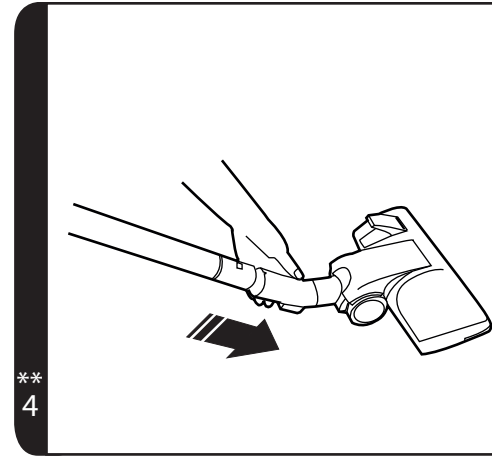
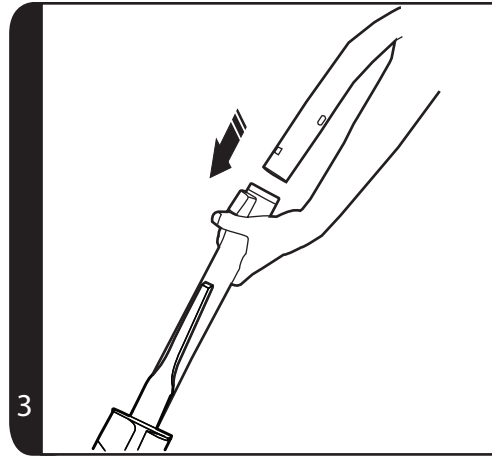
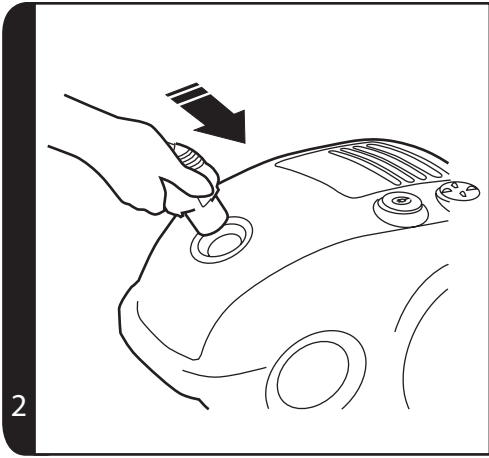

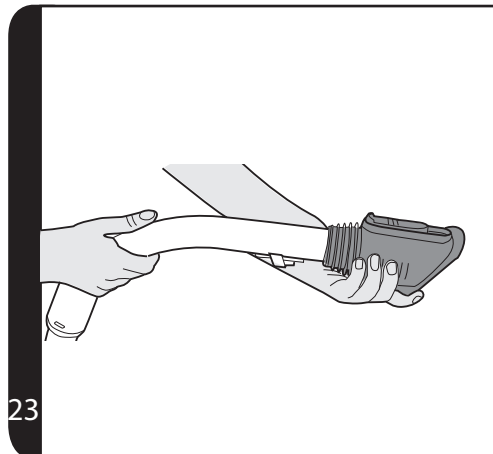
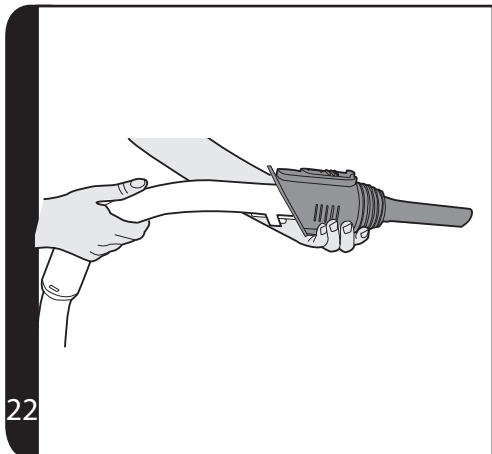
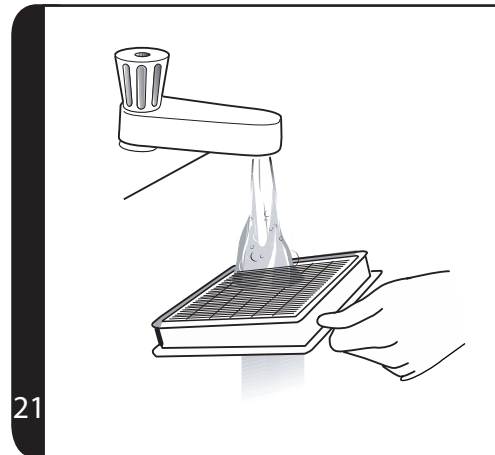
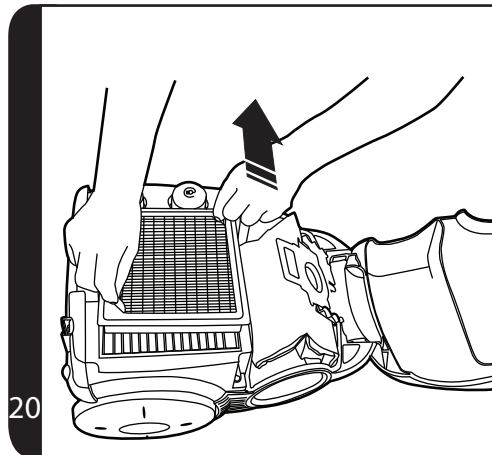
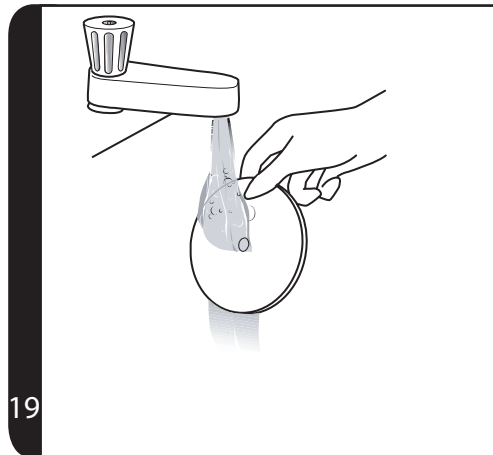
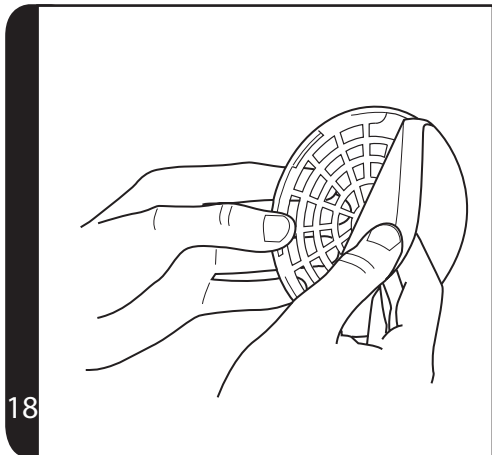
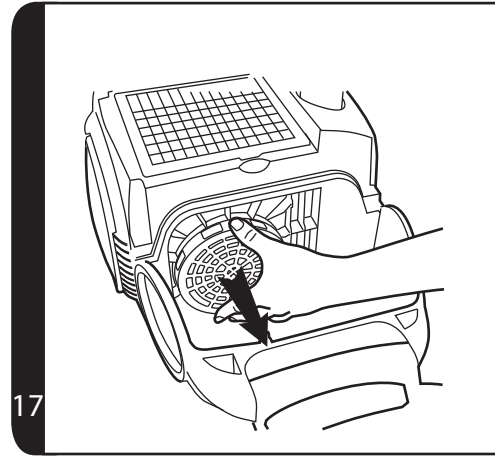
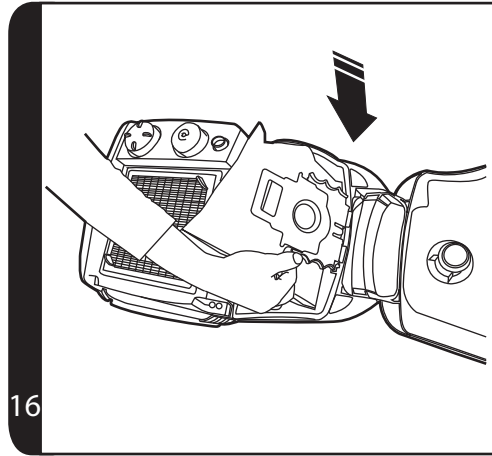
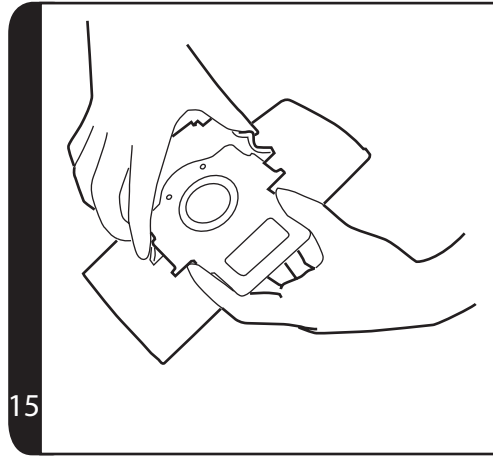
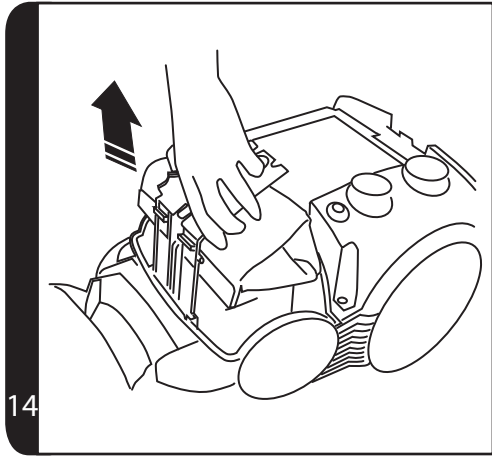

## INSTRUCTIONS DE SÉCURITÉ D'UTILISATION

Cet appareil ne doit être utilisé que pour un nettoyage domestique, conformément à ce guide d'utilisation. Veuillez vous assurer que ces instructions sont parfaitement comprises avant d'utiliser l'appareil.

Ne laissez pas l'appareil branché. Eteignez et débranchez toujours l'appareil après l'avoir utilisé, ou avant de le nettoyer ou de procéder à son entretien.

Cet appareil peut être utilisé par des enfants âgés d'au moins 8 ans et par des personnes ayant des capacités physiques, sensorielles ou mentales réduites, ou n'ayant pas d'expérience ou de connaissances en la matière. Ces dernières doivent recevoir des instructions sur l'utilisation de l'appareil en toute sécurité et comprendre les risques impliqués. Les enfants ne doivent pas jouer avec l'appareil. Le nettoyage et l'entretien ne devraient pas être effectués par des enfants sans supervision.

Si le cordon d'alimentation est endommagé, arrêtez immédiatement d'utiliser l'appareil. Pour éviter les risques d'accident, un réparateur HOOVER agréé doit remplacer le cordon d'alimentation.

Maintenez les mains, pieds, vêtements lâches et cheveux à distance des brosses rotatives.

N'utilisez que les accessoires, consommables ou pièces détachées recommandés ou fournis par HOOVER.

**Electricité statique :** Certains tapis peuvent entraîner une petite accumulation d'électricité statique. Les décharges d'électricité statique ne sont pas dangereuses pour la santé.

N'utilisez pas votre appareil à l'extérieur, sur une surface humide ou pour un ramassage humide.

N'aspirez pas d'objets durs ou tranchants, d'allumettes, de cendres chaudes, de mégots de cigarettes ou d'autres objets similaires.

Ne pulvérisez ou n'aspirez pas des liquides inflammables, des produits d'entretien liquides, des aérosols ou leurs vapeurs.

Ne marchez pas sur le cordon d'alimentation lorsque vous utilisez votre appareil et ne débranchez pas la fiche en tirant sur le cordon d'alimentation.

Ne continuez pas à utiliser votre appareil s'il semble défectueux.

**Service HOOVER :** Pour assurer l'utilisation sûre et efficace de cet appareil, nous recommandons de n'en confier l'entretien ou les réparations qu'à un réparateur HOOVER agréé.

Ne marchez pas sur le cordon d'alimentation ou ne l'enroulez pas sur vos bras ou vos jambes quand vous utilisez l'appareil.

N'utilisez pas l'appareil sur des personnes ou des animaux.

Lors du nettoyage des escaliers, ne placez pas l'appareil dans une position plus haute que la vôtre.

### Environnement

Le symbole figurant sur cet appareil indique qu'il ne peut pas être mis au rebut avec les ordures ménagères. Vous devez le déposer dans un centre de recyclage des déchets électriques et électroniques. La mise au rebut doit être effectuée conformément à la réglementation locale en matière de déchets. Pour obtenir des compléments d'information sur le traitement, la récupération et le recyclage de cet appareil, veuillez contacter votre municipalité, le service local d'élimination des ordures ménagères ou le revendeur de l'appareil.



**CE** Cet appareil est conforme aux Directives européennes 2014/35/EU, 2014/30/EU et 2011/65/EU.

CANDY HOOVER GROUP S.r.l. Via Privata Eden Fumagalli, 20861 Brugherio (MB) Italy

## CONNAITRE VOTRE ASPIRATEUR

- |  |   |
|--|---|
| A. Corps de l'aspirateur                         | M. Brosse pour moquette et sol dur (GP)**                             |
| B. Marche / Arrêt / Bouton de contrôle puissance | M1. Brosse pour moquette (CA)**                                       |
| C. Bouton d'enroulement du cordon                | M2. Suceur pour sol dur (HF)**  |
| D. Voyant de remplissage du sac                  | N. Pédale de sélection de la surface**                                |
| E. Loquet de déverrouillage de la trappe         | O. Filtre d'évacuation  |
| F. Trappe du sac                                 | P. Filtre pré-moteur  |
| G. Poignée de flexible                           | Q. Jeu d'accessoires  |
| H. Poignée de transport                          | Qa. Suceur plat   |
| I. Sac à poussière                               | Qb. Petit suceur  |
| J. Tube télescopique                             | R. Brosse parquet*  |
| K. Bouton de réglage du tube télescopique        | S. Mini turbobrosse pour élimination des poils d'animaux domestiques* |
| L. Tuyau   | T. Mini turbobrosse pour élimination des allergènes*                  |
|  | U. Super turbobrosse*   |

## MONTAGE DE VOTRE ASPIRATEUR

Sortez tous les composants de l'emballage.

- Raccordez le flexible à la trappe du sac de l'aspirateur en veillant à ce qu'il se fixe bien et se verrouille correctement. Pour le détacher : il suffit d'appuyer sur les deux boutons du tuyau et de tirer. [2]
- Connectez la poignée du tuyau à l'extrémité supérieure du tube. [3]
- Raccordez l'extrémité inférieure du tube à la brosse. [4]

## UTILISATION DE L'ASPIRATEUR

- Sortez le cordon d'alimentation et branchez-le sur la prise d'alimentation. Ne sortez pas le cordon au-delà du repère rouge. [5]
- Réglez le tube télescopique à la hauteur désirée en poussant vers le haut le bouton de réglage du tube télescopique et réhaussez ou abaissez la poignée au niveau le plus confortable pour vous. [6]
- Brosse moquette et sol dur \*\*. Appuyez sur la pédale de la brosse [7] pour sélectionner le mode d'aspiration idéal pour le type de sol.  
**Sol dur** : Les brosses sont baissées pour protéger le sol.  
**Moquette** : Les brosses sont relevées pour une aspiration en profondeur.
- Allumez l'aspirateur en appuyant sur le bouton de Marche/Arrêt. [8]
- Variateur de puissance fixe - L'aspirateur fonctionnera à puissance fixe.
- Variateur de puissance - Tournez le bouton Marche/Arrêt pour augmenter ou diminuer la puissance d'aspiration. Utilisez la puissance d'aspiration faible pour les tissus délicats. [9]
- Eteignez l'aspirateur après utilisation en appuyant sur le bouton de Marche/Arrêt. Débranchez l'aspirateur et enroulez le cordon d'alimentation dans l'aspirateur en appuyant sur la pédale d'enroulement du cordon. [10]
- Parking et rangement - Le tube peut être mis en position « parking » pour l'immobilisation temporaire pendant l'utilisation [11], ou en position « rangement » lorsque l'aspirateur n'est pas utilisé [12].

\*Sur certains modèles uniquement

\*\* Sur certains modèles uniquement, les brosses peuvent varier selon le modèle

## ENTRETIEN DE L'ASPIRATEUR

### Remplacement du sac à poussière

Si le voyant de remplissage du sac est rouge, veuillez vérifier le sac et le cas échéant, le remplacer.

- Soulevez le loquet de déverrouillage de la trappe du sac [13] pour ouvrir le couvercle et tirez sur la collerette du sac pour le retirer[14].
- Pliez un nouveau sac en suivant les instructions [15] et installez-le en insérant la collerette dans le porte-sac[16].
- Fermez la trappe du sac-à-poussière.

**MISE EN GARDE** - Le capot de l'aspirateur ne se fermera PAS si le sac à poussière et/ou le porte-sac ne sont pas mis en place dans l'aspirateur. Assurez-vous toujours qu'il y ait le sac et le porte-sac lorsque vous fermez le capot de l'aspirateur.

Attention : Le voyant de remplissage du sac peut être rouge en cas de blocage. Dans ce cas, reportez-vous à « Pour éliminer un blocage dans le système ».

### Nettoyage des filtres

Pour maintenir votre aspirateur en état de marche optimal, veuillez laver les filtres dès que vous avez remplacé au moins 5 fois votre sac.

**IMPORTANT - Vérifier et entretenir régulièrement les filtres en respectant les instructions d'entretien du filtre, il est également recommandé de remplacer les filtres par des nouveaux après chaque troisième lavage de ces derniers. Ceci permettra de préserver l'efficacité de vos aspirateurs.**

### Nettoyage du filtre pré-moteur :

- Soulevez le loquet de déverrouillage de la trappe du sac [13] pour ouvrir le couvercle et tirez sur la collerette du sac pour le retirer[14].
- Retirez le filtre de protection du moteur. [17]
- Retirez le filtre. [18]
- Lavez-le à la main à l'eau tiède, [19] et laissez-le sécher complètement avant de le remettre sur l'aspirateur.

### Nettoyage du filtre d'évacuation sortie moteur :

- Soulevez le loquet de déverrouillage de la trappe du sac [13] pour ouvrir le couvercle.
- Retirez le filtre d'évacuation. [20]
- Lavez le filtre à la main à l'eau tiède [21] et laissez-le sécher complètement avant de le remettre sur l'aspirateur.

**ATTENTION** : N'utilisez pas d'eau chaude ou de détergents. Dans le cas peu probable où les filtres seraient endommagés, remplacez-les par des filtres de la marque Hoover. N'utilisez pas l'aspirateur sans sac ou sans filtres.

## Pour éliminer un blocage dans le système

Si le voyant de remplissage du sac est allumé ou clignote :

1. Vérifiez si le sac est plein. Si c'est le cas, reportez-vous à « Pour remplacer le sac à poussière ».
2. Si ce n'est pas le cas;
  - A. Les filtres ont-ils besoin d'être nettoyés ? Si c'est le cas, voir « Pour nettoyer le filtre ».
  - B. Vérifiez qu'il n'y ait pas de blocage à un autre endroit du système. - Éliminez toute obstruction dans le tube télescopique\* ou dans le flexible à l'aide d'une tige ou d'un manche.

**MISE EN GARDE** - Le voyant de remplissage passe au rouge si l'aspirateur est utilisé lorsque le sac est plein, s'il y a un blocage ou si les filtres sont sales. S'il est utilisé pendant une durée prolongée et que le voyant de remplissage du sac est rouge, un disjoncteur thermique arrête automatiquement l'aspirateur pour éviter tout risque de surchauffe. Le voyant de remplissage du sac passe au vert une fois que l'aspirateur est arrêté pour indiquer que le disjoncteur thermique a été activé. Si cela se produit, éteignez l'aspirateur, débranchez-le et faites le nécessaire pour rectifier le problème. Le coupe-circuit se réinitialisera automatiquement au bout de 30 minutes.

## ACCESSOIRES ET BROSSES

Pour obtenir la meilleure performance et efficacité énergétique<sup>#1</sup>, il est conseillé d'utiliser les bonnes brosses pour les principales opérations de nettoyage. Ces brosses sont indiquées dans les diagrammes par les lettres **GP**, **HF** ou **CA**.

Un type de brosse **GP** peut être utilisé pour nettoyer la moquette et le sol dur.

Un type de brosse **HF** n'est adapté que pour les sols durs.

Un type de brosse **CA** n'est adapté que pour les moquettes.

Les autres brosses sont des accessoires pour les tâches de nettoyage spécialisées et sont conseillées pour des usages occasionnels uniquement.

Il est important de souligner que cet aspirateur est fourni avec une étiquette énergétique comme l'exige la réglementation européenne (UE) 665/2013.

Si l'étiquette présente un cercle d'interdiction rouge à gauche et recouvre le symbole de moquette, cela signifie qu'il n'est pas approprié d'utiliser l'aspirateur sur des moquettes.

Si l'étiquette présente un cercle d'interdiction rouge à droite et recouvre le symbole de sol dur, cela signifie qu'il n'est pas approprié d'utiliser l'aspirateur sur des sols durs.

**#1 REMARQUE :** Performance de dépoussiérage sur moquette, performance de dépoussiérage sur sol dur et efficacité énergétique en conformité à la réglementation de la Commission (UE) 665/2013 et (UE) 666/2013.

Les accessoires s'adaptent à l'extrémité de la poignée du flexible ou à l'extrémité du tube télescopique.

**Suceur plat** – Pour coins et endroits difficiles d'accès. [22]

**Petit suceur** – Pour tissus d'ameublement. [23]

**Suceur pour sol dur\*** – Pour parquet et autres sols délicats. [R]

**Mini turbobrosse pour élimination des poils d'animaux domestiques\*** - Mini turbo brosse pour escaliers ou nettoyage en profondeur des surfaces textiles et autres surfaces difficiles à aspirer. Particulièrement efficace pour éliminer les poils d'animaux. [S]

**Mini turbobrosse pour élimination des poils d'animaux domestiques, limitant la prolifération des bactéries\*** – Mini turbo brosse pour escaliers ou nettoyage en profondeur des surfaces textiles et autres surfaces difficiles à aspirer. Particulièrement efficace pour éliminer les allergènes. [T]

**Super turbobrosse\*** - Pour le nettoyage en profondeur des moquettes. [U]

**IMPORTANT :** Ne pas utiliser de suceur mini turbo sur les tapis à franges longues, les peaux d'animaux ou les moquettes à poils de plus de 15 mm de longueur. **Ne pas laisser la brosse tourner sur place.**

## LISTE DES VÉRIFICATIONS À EFFECTUER

En cas de problèmes avec l'appareil, effectuez les vérifications de la liste de vérifications avant d'appeler le service après-vente Hoover.

- L'aspirateur est-il alimenté en électricité ? Veuillez vérifier la prise utilisée avec un autre appareil électrique.
- Le sac à poussière est-il saturé ? Veuillez vous reporter à « Entretien de l'aspirateur ».
- Le filtre est-il encrassé ? Si c'est le cas, référez-vous à « Pour nettoyer le filtre ».
- Le tube ou le flexible est-il bouché ? Veuillez vous reporter à « Pour éliminer une obstruction ».
- L'aspirateur a-t-il surchauffé ? Si c'est le cas, il lui faudra environ 30 minutes pour se réinitialiser automatiquement.

## INFORMATIONS IMPORTANTES

### Pièces détachées et consommables Hoover

Toujours remplacer les pièces par des pièces détachées de la marque Hoover. Celles-ci sont disponibles auprès de votre revendeur Hoover. Lors de la commande de pièces, veuillez toujours préciser le numéro de votre modèle.

### Service Hoover

Pour toute intervention à tout moment, veuillez contacter le service après-vente Hoover le plus proche.

\*Sur certains modèles uniquement

\*\* Sur certains modèles uniquement, les brosses peuvent varier selon le modèle



**Qualité**

BSI ISO 9001

La qualité des usines Hoover a fait l'objet d'une évaluation indépendante. Nos produits sont fabriqués selon un système de qualité conforme à la norme ISO 9001.

**Votre garantie**

Les conditions de garantie de cet appareil sont définies par notre représentant dans le pays où il est vendu et peuvent être obtenues auprès de votre revendeur. Les détails concernant ces conditions peuvent être obtenues auprès du revendeur auprès duquel l'appareil a été acheté. La facture d'achat ou le reçu doivent être présentés pour toutes réclamations relevant des conditions de cette garantie.

Ces conditions peuvent être modifiées sans préavis.



GENERATION FUTURE